

T.C.
MİLLÎ EĞİTİM BAKANLIĞI



MEGEP

(MESLEKÎ EĞİTİM VE ÖĞRETİM SİSTEMİNİN
GÜÇLENDİRİLMESİ PROJESİ)

ELEKTRİK-ELEKTRONİK TEKNOLOJİSİ

LOJİK DEVRELER

ANKARA 2005

Milli Eğitim Bakanlığı tarafından geliştirilen modüller;

- Talim ve Terbiye Kurulu Başkanlığının 02.06.2006 tarih ve 269 sayılı Kararı ile onaylanan, Mesleki ve Teknik Eğitim Okul ve Kurumlarında kademeli olarak yaygınlaştırılan 42 alan ve 192 dala ait çerçeve öğretim programlarında amaçlanan mesleki yeterlikleri kazandırmaya yönelik geliştirilmiş öğretim materyalleridir (Ders Notlarıdır).
- Modüller, bireylere mesleki yeterlik kazandırmak ve bireysel öğrenmeye rehberlik etmek amacıyla öğrenme materyali olarak hazırlanmış, denenmek ve geliştirilmek üzere Mesleki ve Teknik Eğitim Okul ve Kurumlarında uygulanmaya başlanmıştır.
- Modüller teknolojik gelişmelere paralel olarak, amaçlanan yeterliği kazandırmak koşulu ile eğitim öğretim sırasında geliştirilebilir ve yapılması önerilen değişiklikler Bakanlıkta ilgili birime bildirilir.
- Örgün ve yaygın eğitim kurumları, işletmeler ve kendi kendine mesleki yeterlik kazanmak isteyen bireyler modüllere internet üzerinden ulaşılabilirler.
- Basılmış modüller, eğitim kurumlarında öğrencilere ücretsiz olarak dağıtılır.
- Modüller hiçbir şekilde ticari amaçla kullanılamaz ve ücret karşılığında satılamaz.

İÇİNDEKİLER

GİRİŞ	1
ÖĞRENME FAALİYETİ-1	3
1. ANALOG VE SAYISAL (DİJİTAL) KAVRAMLAR	3
1.1. Giriş.....	3
1.2. Sayısal Mantık Seviyeleri ve Dalga Formları	4
ÖLÇME VE DEĞERLENDİRME	6
PERFORMANS TESTİ	7
ÖĞRENME FAALİYETİ-2	8
2. SAYI SİSTEMLERİ	8
2.1. Decimal (Onluk) Sayı Sistemi	8
2.1.1. Decimal (Onluk) Tam Sayılar	8
2.1.2. Ondalıklı Decimal(Onlu) Sayılar	9
2.2. Binary (İkilik) Sayı Sistemi	9
2.2.1. Binary Sayıların Yazılışı ve Decimal Sayılara Çevrilmesi	10
2.2.2. Ondalıklı Binary Sayıların Decimal Sayılara Dönüştürülmesi	11
2.2.3. Decimal Sayıların Binary Sayılara Çevrilmesi	12
2.2.4. Ondalıklı Decimal Sayıların Binary Sayılara Dönüştürülmesi	13
2.2.5. Binary Sayı Sistemi Aritmetiği	14
2.2.5.1. Binary Sayılarda Toplama	14
2.2.5.2. Binary Sayılarda Çıkarma	15
2.2.5.3. Tamamlayıcı (Komplementer) Aritmetiği	16
2.2.5.3.1. Bire-Tümleyenle Çıkarma İşlemi	17
2.2.5.3.2. İkiye -Tümleyenle Çıkarma İşlemi	19
2.2.5.4. Binary Sayılarda Çarpma	20
2.2.5.5. Binary Sayılarda Bölme	20
2.3. Oktal (Sekizlik) Sayı Sistemi	21
2.3.1. Octal Sayıların Yazılışı ve Decimal Sayılara Çevrilmesi	21
2.3.2. Ondalıklı Octal Sayıların Decimal Sayılara Çevrilmesi	22
2.3.3. Decimal Sayıların Octal Sayılara Çevrilmesi	22
2.3.4. Ondalıklı Decimal Sayıların Octal Sayılara Çevrilmesi	23
2.3.5. Binary Sayıların Octal Sayılara Çevrilmesi	23
2.3.6. Octal Sayıların Binary Sayılara Çevrilmesi	25
2.3.7. Octal Sayı Sistemi Aritmetiği	26
2.3.7.1. Octal Sayılarda Toplama	26
2.3.7.2. Octal (Sekizli) Sayılarda Çıkarma	26
2.4. Hexadecimal (Onaltılı) Sayı Sistemi	27
2.4.1. Hexadecimal Sayıların Yazılışı ve Decimal Sayılara Çevrilmesi	27
2.4.2. Ondalıklı Hexadecimal Sayıların Decimal Sayılara Çevrilmesi	28
2.4.3. Decimal Sayıların Hexadecimal Sayılara Çevrilmesi	28
2.4.4. Ondalıklı Decimal Sayıların Hexadecimal Sayılara Çevrilmesi	29

2.4.5. Binary Sayıların Hexadecimal Sayılara Çevrilmesi.....	29
2.4.7. Hexadecimal Sayı Sistemi Aritmetiği	32
2.4.7.1. Hexadecimal Sayılarda Toplama.....	32
2.4.7.2. Hexadecimal Sayılarda Çıkarma	33
2.4.7.2.1. Hexadecimal Sayılarda Genel Çıkarma İşlemi	33
2.4.7.2.2. Hexadecimal Sayılarda Tümlen Yöntemi İle Çıkarma İşlemi ..	34
ÖLÇME VE DEĞERLENDİRME	36
PERFORMANS TESTİ.....	37
ÖĞRENME FAALİYETİ-3.....	38
3. LOJİK KAPILAR	38
3.1. Doğruluk Tabloları (Truth Table)	38
3.2. Mantık Kapıları (Logic Gates).....	39
3.2.1. VE Kapısı (AND GATE).....	39
3.2.2. VEYA Kapısı (OR GATE).....	43
3.2.3 Değil Kapısı (Not Gate-Inverter).....	46
3.2.4. VE DEĞİL Kapısı (NAND GATE).....	48
3.2.5. VEYA DEĞİL Kapısı (NOR GATE).....	50
3.2.6. Özel VEYA Kapısı (XOR GATE).....	52
3.2.7. Özel Veya Değil Kapısı (XNOR GATE)	56
3.3. Entegre Devre Mantık Aileleri.....	59
3.3.1. TTL (Transistor-Transistor Logic).....	59
3.3.2. CMOS (Tamamlayıcı MOS Lojik).....	60
3.3.3. Performans Karakteristikleri.....	61
UYGULAMA FAALİYETLERİ.....	64
ÖLÇME VE DEĞERLENDİRME	66
PERFORMANS TESTİ.....	67
ÖĞRENME FAALİYETİ-4.....	68
4. BOOLEAN MATEMATİĞİ.....	68
4.1. Boolean İşlemleri	68
4.1.1. Boolean Matematiği Sembolleri	68
4.1.2. Boolean Toplama ve Çarpma	69
4.2. Boolean Kanunları	69
4.2.1. Yer Değiştirme Kanunu (COMMUTATIVE LAWS).....	69
4.2.2. Birleşme Kanunu (ASSOCIATIVE LAWS).....	70
4.2.3. Dağılma Kanunu (DISTRIBUTIVE LAW)	71
4.3. Boolean Matematiği Kuralları	72
4.3.1. VEYA Özdeşlikleri (Kural 1).....	72
4.3.2. VE Özdeşlikleri (Kural 2).....	73
4.3.3. Çift Tersleme Kuralı (Kural 3)	74
4.3.4. Yutma kuralı (Kural 4).....	74
4.3.5. Kural 5	75
4.3.6. Kural 6.....	75

4.4. Demorgan Teoremleri.....	76
4.4.1. Teorem-1	76
4.4.2. Teorem-2	77
4.5 Sayısal Devre Tasarımı.....	79
4.5.1. Boolean İfadesinden Sayısal Devrelerin Çizilmesi.....	79
4.5.2. Sayısal Devreden Boolean İfadesinin Elde Edilmesi.....	81
4.6. Boolean İfadelerinin Sadeleştirilmesi.....	82
4.7. Boolean İfadelerinin Elde Edilmesi.....	83
4.7.1. Boolean Açılımları ve Standart Formlar	83
4.7.1.1 Minterim ve Maxiterim.....	83
4.7.1.2. Minterimlerin Toplamı	85
4.7.1.3. Maxiterimlerin Çarpımı	88
UYGULAMA FAALİYETLERİ.....	96
CEVAP ANAHTARLARI.....	97
ÖLÇME VE DEĞERLENDİRME	101
PERFORMANS TESTİ.....	102
MODÜL DEĞERLENDİRME.....	103
KAYNAKLAR.....	109

AÇIKLAMALAR

KOD	522EE0019
ALAN	Elektrik Elektronik Teknolojisi
DAL/MESLEK	Alan Ortak
MODÜLÜN ADI	Lojik Devreler
MODÜLÜN TANIMI	Bu modül lojik devre elemanlarını tanıtan bu elemanlarla tasarım yaparak ihtiyaca uygun devrelerin kurulmasına ve çalıştırılmasına yönelik bilgi ve becerilerin verildiği öğrenim materyalidir.
SÜRE	40/32
ÖN KOŞUL	“Analog Devre Elemanları” modülünü başarıyla tamamlamış olmak
YETERLİK	Lojik Devreleri tanıyarak uygulamalarını yapmak
MODÜLÜN AMACI	Genel Amaç: Öğrenci bu modül ile küçük-orta ve büyük ölçekli işletmelerde TSE, ISO, işletme standartlarına ve şartnamelere uygun olarak lojik devre elemanlarını tanıyarak, lojik devre elemanlarını kullanarak devreleri hatasız kurabilir. Amaçlar: <ol style="list-style-type: none">1. Lojik devrelerde kullanılan malzeme, araç ve gereçleri eksiksiz tanıyabilecektir.2. İstenen çalışmayı gerçekleştiren lojik devrelerinin tasarımını doğru olarak yapabilecektir.3. Entegre standartları ve şartnamelere uygun devreyi hatasız kurabilecektir.4. Kurduğu sistemi, enerji vererek hatasız çalıştırabilecektir.
EĞİTİM ÖĞRETİM ORTAMLARI VE DONANIMLARI	Dijital elektronik laboratuvarı, dijital elektronik devreler ile imalat yapan işletmelere gezi, internet ortamında inceleme ve araştırma yapma. Lojik entegre katalogları, temel dijital elektronik deney seti, Multimetreler (Avometre), Osiloskop, Ayarlı güç kaynağı, Frekans jeneratörü.
ÖLÇME VE DEĞERLENDİRME	Modül içinde ve sonunda verilen öğretici sorularla edindiğiniz bilgileri pekiştirecek, uygulama örneklerini ve testleri gerekli süre içinde tamamlayarak etkili öğrenmeyi gerçekleştireceksiniz. Sırasıyla araştırma yaparak, grup çalışmalarına katılarak ve en son aşamada alan öğretmenlerine danışarak ölçme ve değerlendirme uygulamalarını gerçekleştirebileceksiniz.

GİRİŞ

Sevgili Öğrenciler,

Teknik elemanlar hızlı sanayileşmenin, ekonomik, sosyal ve kültürel kalkınmanın en önemli unsurudur. Hızlı ve sürekli üretim teknik elemanların aynı dili kullanmaları ile sağlanır. Yapılan işin istenen özelliklerde olması, teknik elemanların, devre tasarımı yapabilmeleri ve şemalarını eksiksiz okuyabilmeleri ve bunu birebir uygulamalarına bağlıdır. Bu sebeple elektrik-elektronik devre şemalarında kullanılan lojik devrelerin sembollerini çizimini ve tasarımını yapabilmelidir.

Öne sürülen düşüncelere göre karar vermeye mantık denir. Elektrikli ve elektronik devrelerde iki olasılık söz konusudur. Yani üretece bağlı lâmba anahtar kapalıyken yanar, anahtar açıkken ise söner. Devre anlatımı yapılırken kolay anlamayı sağlamak için anahtarın kapalı olmasına 1, açık olmasına ise 0 denir. Lâmbanın yanma durumu H (high), sönmük hâli ise L (low) ile de gösterilebilir. Yarı iletkenlerin ucuzlaması, üretim tekniklerinin hızlanması sonucu günlük yaşamda ve işyerlerinde kullanılan aygıtların büyük bir bölümü dijital elektronik devreli olarak üretilmeye başlamıştır. Dijital devreler hassas çalıştığı, az yer kapladığı, az güç harcadığı için tercih edilmektedir.

Bilgisayar, yazar kasa, barkod (çizgi kod) okuyucu, saat, telefon vb. gibi cihazların devrelerinin büyük bir bölümü dijital esastır.

Sizlerde bu modülü aldıktan sonra dünya standartlarında lojik devreleri tanıyabilecek, tasarımını yapabilecek, lojik devrelerin sembolleri tanıyıp devre şemalarını kolaylıkla çizebilecek ve çizilmiş olan devre şemalarını da okuyabileceksiniz.

ÖĞRENME FAALİYETİ-1

AMAÇ

Lojik devrelerde kullanılan malzeme, araç ve gereçleri eksiksiz tanıyabileceksiniz.

ARAŞTIRMA

- Analog dijital kavramlarının ne olduğunu araştırınız? Bu kavramlara örnekler bulmak için tartışınız?
- Lojik devrelerin önemini, hangi alanlarda niçin kullanıldığını tartışınız.

1. ANALOG VE SAYISAL (DİJİTAL) KAVRAMLAR

1.1. Giriş

Günümüz Elektroniği Analog ve Sayısal olmak üzere iki temel türde incelenebilir. Analog büyüklükler sonsuz sayıda değeri içermesine rağmen Sayısal büyüklükler sadece iki değer alabilirler. Analog büyüklüklere örnek olarak Basınç, Sıcaklık gibi bir çok fiziksel büyüklüğü örnek olarak verebiliriz. Şekil 1.1' deki Elektrik devresinde çıkış gerilimi ayarlı direncin değiştirilmesi ile birlikte 0 ile 12 Volt arasında sonsuz sayıda değer alabilir. Şekil 2.2'deki devrenin çıkış gerilimi sadece iki gerilim seviyesinde tanımlanabilir. Eğer anahtar açıksa 0 Volt, anahtar kapalı ise 12 Volt devrenin çıkış geriliminin alabileceği değerlerdir.

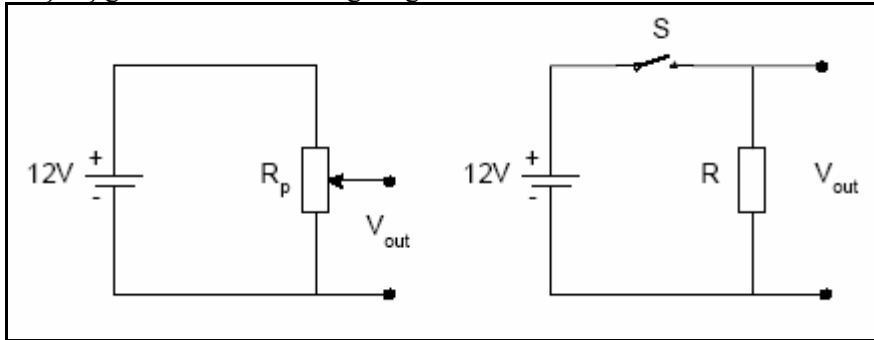

Şekil 1.1: Analog Değerler.

Şekil 1.1: Analog Değerler

Sayısal bir sistemde bilgiler sinyal adı verilen fiziksel niceliklerle temsil edilir. Sayısal Sistemlerin çoğu sadece iki değeri olan sinyallerle çalışıyorsa bir hesap makinesinin sadece iki voltaj seviyesini kullanarak nasıl 1974 gibi bir sayıyı nasıl tanımlayabilmektedir. Böyle bir sorunun cevabı ise Sayısal Sistemlerin normal hayatta kullandığımız Decimal (Onluk) sayı sistemini değil Binary (İkilik) tabanda kodlanmış sayı sistemini kullandığıdır.

Not: Digit sözcüğünün Türkçe karşılığı sayıdır.

1.2. Sayısal Mantık Seviyeleri ve Dalga Formları

Sayısal Sistem iki gerilim seviyesine göre çalışır. Her Sayısal Sistemin bu iki gerilim seviyesine karşılık gelen bir biçimi olmalıdır. Bu nedenle Sayısal Devreler Binary (İkilik) Sayı sisteminde kullanılan 1 ve 0 ile tanımlanmak zorundadır. Bu Sayısal Sistemin girdilerinin ikilik koda dönüşmesini sağlar. Aşağıdaki Pozitif Mantık ifadelerini kullanarak Sayısal kavramları tanımlayabileceğiz. Örneğin bir anahtarın kapalı olması sayısal sistemde '1' veya 5V'a eşit olacaktır.

Pozitif Mantık

Yüksek	Alçak
1	0
Doğru	Yanlış
+5V	0V
Kapalı	Açık

Bir kare dalganın yükselme ve düşmesinin çok küçük zaman diliminde olduğu düşünülürse kare dalga sayısal sinyallere güzel bir örnek olabilir. Aşağıda bir kare dalga üzerindeki Lojik seviyeler gösterilmiştir.

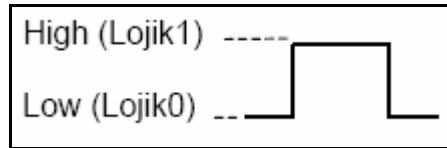

Şekil 1. 3 : Pozitif Mantık Sayısal Sinyal.

Sayısal devrelerde negatif mantık kullanımı bazı uygulamalarda tasarımcıya büyük kolaylıklar sağlamaktadır. Örneğin elektriksel gürültü problemi yaşanan sistemlerin tasarımında Negatif mantık kullanımı gürültü probleminin ortadan kalkmasını sağlayabilir.

Negatif Mantık

Yüksek	Alçak
0	1
Doğru	Yanlış
0V	+5V
Açık	Kapalı

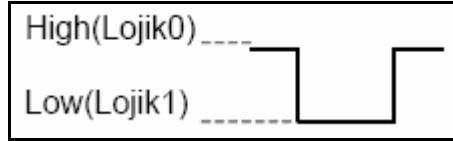

Şekil 1.4 : Negatif Mantık Sayısal Sinyal.

Bir önceki bölümde Sayısal Sistemlerin sadece iki gerilim seviyesinde çalıştığını ve bu nedenle gündelik hayatta kullandığımız sayı sistemleri yerine Binary (İkilik) sayı sisteminin kullanıldığını anlatılmıştı. Bir tasarımcı sayı sistemleri arasındaki ilişkiyi kavrayabilmek ve dönüşümlere hakim olabilmek zorundadır. Bu bölümde sayı sistemleri, dönüşümler, dört işlem ve Sayısal Sistemlerde kullanılan Sayısal Kodlar anlatılacaktır.

ÖLÇME VE DEĞERLENDİRME

ÖLÇME SORULARI

1. Analog sinyal ile dijital sinyallere örnek olabilecek birer sinyal şeklini çiziniz?
2. Pozitif lojik sinyal ile negatif lojik sinyalin şekillerini çiziniz?

DEĞERLENDİRME

Ölçme sorularının çözümü doğru ise bir soraki faaliyete geçiniz. Çözümleriniz cevap anahtarına uygun değil ise ilgili konuyu tekrarlayınız.

PERFORMANS TESTİ

DEĞERLENDİRİLECEK DAVRANIŞLAR	DEĞERLENDİRME	
	Evet	Hayır
Analog işaretin izahını yapabilmek		
Dijital işaretin izahını yapabilmek		
Analog ve dijital dalga formlarını doğru bir şekilde çizmek		
Analog ve dijital sinyallerin karşılaştırmasını yapmak		

DEĞERLENDİRME

Cevaplarınızın tamamı evet ise diğer faaliyete geçiniz. Cevaplarınız arasında hayır var ise ilgili konuyu tekrarlayınız.

ÖĞRENME FAALİYETİ-2

AMAÇ

Dijital elektronik devrelerin tasarımı, üretim ve onarım süreçlerini anlayabilmek için matematik kurallarını ve sayıları bilmek şarttır. Bu bölümde dijital devrelerde kullanılan sayı sistemleri hakkında temel bilgiler verilmesi amaçlanmaktadır.

ARAŞTIRMA

- Gündelik hayatta kullandığımız sayı sisteminin ne olduğunu araştırınız?
- İnternette kütüphanelerden ve çevrenizden sayı sistemleri, çeşitleri hakkında bilgiler toplayınız, bu sayı sistemlerinin kullanıldığı yerleri araştırınız?

2. SAYI SİSTEMLERİ

2.1. Decimal (Onluk) Sayı Sistemi

2.1.1. Decimal (Onluk) Tam Sayılar

Decimal(Onlu) Sayı sistemi günlük hayatta kullandığımız 0,1,2,3,4,5,6,7,8,9 rakamlarından oluşur. Decimal(Onlu) Sayı sisteminde her sayı bulunduğu basamağa göre değer alır. Sistemin tabanı 10'dur.

Örnek:

128 sayısı ;

$$128 = 1 \times 10^2 + 2 \times 10^1 + 8 \times 10^0$$

$$128 = 1 \times 100 + 2 \times 10 + 8 \times 1$$

128 = 100 + 20 + 8 şeklinde yazılacaktır.

Örnekten görüldüğü gibi Decimal(Onlu) bir sayıda her basamak farklı üstel ifadelerle gösterilmiştir. Bu üstel ifade o basamağın ağırlığı olarak adlandırılır. O halde Decimal(Onlu) bir sayıyı analiz ederken basamaklardaki rakam ile basamak ağırlığını çarpmamız gerekiyor. Örnekte 3. basamaktaki 1 sayısı 100 ile, 2. basamaktaki 2 sayısı 10 ile ve 1. Basamaktaki 8 sayısı 1 ile çarpılır. Her basamaktaki çarpım sonucu toplanarak analiz sonlandırılır.

Not: $10^0=1$ olduğu unutulmamalı.

	n. basamak..	...4. basamak	3. basamak	2. basamak	1. basamak
Üstel değer	10^{n-1}	10^3	10^2	10^1	10^0
Ağırlık	10^{n-1}	1000	100	10	1

Örnek:

Decimal(Onlu) 2784 sayısının analizini yapalım;

$$2784 = 2 \times 10^3 + 7 \times 10^2 + 8 \times 10^1 + 4 \times 10^0$$

$$2784 = 2 \times 1000 + 7 \times 100 + 8 \times 10 + 4 \times 1$$

$$2784 = 2000 + 700 + 80 + 4$$

$$2784 = 2784 \text{ şeklinde tanımlayabiliriz.}$$

2.1.2. Ondalıkli Decimal(Onlu) Sayılar

Eğer verilen Decimal(Onlu) sayı ondalıklı ise bu durumda normal analiz işlemi devam eder yalnız ondalıklı ifadeyi 0'ı takip eden negatif sayılarla tanımlarız.

Örnek:

568,25 sayısının analizini yapınız.

$$568,25 = 5 \times 10^2 + 6 \times 10^1 + 8 \times 10^0 + 2 \times 10^{-1} + 5 \times 10^{-2}$$

$$568,25 = 5 \times 100 + 6 \times 10 + 8 \times 1 + 2 \times (1/10) + 5 \times (1/100)$$

$$568,25 = 500 + 60 + 8 + 0,2 + 0,05$$

$$568,25 = 568,25$$

Şeklinde tamamlanabilir.

2.2. Binary (İkilik) Sayı Sistemi

Binary (İkilik) Sayı sisteminin tabanı 2'dir. Ve bu sistemde sadece "0" ve "1" rakamları kullanılmaktadır. Binary Sayı sisteminde' de Decimal(Onlu) Sayı sisteminde olduğu gibi her sayı bulunduğu basamağın konum ağırlığı ile çarpılır.

Binary(İkilik) Sayı Sisteminde bulunan her '0' veya '1' rakamları BİT (Binary DigiT) adı ile tanımlanır. Binary(İkili) sayılar yazılırken en sağdaki basamağa en düşük değerlikli bit (Least Significant Bit-LSB), en soldaki basamağa en yüksek değerlikli bit (Most Significant Bit-MSB) adı verilir.

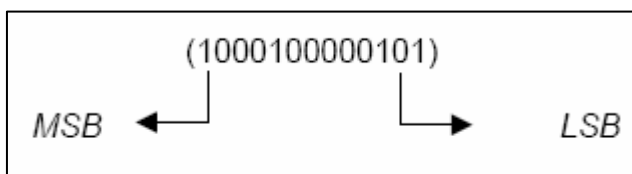

Decimal(Onlu) Sayılıları sadece iki rakamdan oluşan Binary(İkili) sayılarla tanımlayabilmemiz Sayısal Sistemlerin iki voltaj seviyesini kullanarak farklı büyüklükleri tanımlanmasının anlaşılmasını sağlamaktadır.

2.2.1. Binary Sayıların Yazılışı ve Decimal Sayılara Çevrilmesi

Binary sayıların yazımında tabanın iki olduğu unutulmamalıdır. Binary(ikili) sayıları Decimal(Onlu) sayılara dönüştürürken her bir bit basamak ağırlığı ile çarpılıp bu sonuçların toplanması gerekir.

	<u>n.basamak</u>	<u>4.basamak</u>	<u>3.basamak</u>	<u>2.basamak</u>	
<u>1.basamak</u>					
Üstel değer	2^{n-1}	2^3	2^2	2^1	2^0
Ağırlı	$2n-1$	8	4	2	1

Birkaç örnekle hem Binary sayıların yazımını ve Decimal(Onlu) sayılara dönüşümünü inceleyelim.

Örnek: $(1010)_2 = (?)_{10}$

$$\begin{aligned}(1010)_2 &= 1 \times 2^3 + 0 \times 2^2 + 1 \times 2^1 + 0 \times 2^0 \\(1010)_2 &= 1 \times 8 + 0 \times 4 + 1 \times 2 + 0 \times 1 \\(1010)_2 &= 8 + 0 + 2 + 0 \\(1010)_2 &= 10\end{aligned}$$

Örnek: $(11001)_2 = (?)_{10}$

$$\begin{aligned}(11001)_2 &= 1 \times 2^4 + 1 \times 2^3 + 0 \times 2^2 + 0 \times 2^1 + 1 \times 2^0 \\(11001)_2 &= 16 + 8 + 0 + 0 + 1 \\(11001)_2 &= 25\end{aligned}$$

Not: Binary (İkili) sayıların Decimal(Onlu) karşılıkları bulunurken her basamak kendi basamak ağırlığı ile çarpılır. Çarpım sonuçları toplanarak dönüşüm tamamlanır.

Örnek: Aşağıda verilen Binary(İkili) sayıların Decimal (Onlu) karşılıklarını bulunuz.

- a) $(101)_2 = (\quad)_{10}$
b) $(1101)_2 = (\quad)_{10}$
c) $(10011)_2 = (\quad)_{10}$

- d) $(01111)_2 = (\quad)_{10}$
e) $(1001001)_2 = (\quad)_{10}$
f) $(11001100)_2 = (\quad)_{10}$

2.2.2. Ondalık Binary Sayıların Decimal Sayılara Dönüştürülmesi

Ondalık Binary (ikilik) sayıları Decimal (onlu) sayılara dönüştürmek için izlenilecek yol çarpım iki metodudur. Ondalık kısma kadar olan kısmı normal analiz yöntemini kullanarak dönüştürürken ondalıklı kısmın basamak ağırlığı 0'ı takip eden negatif sayılar olarak belirlenir.

Örnek: $(111,101)_2 = (?)_{10}$

$$\begin{aligned} (111,101)_2 &= 1x2^2 + 1x2^1 + 1x2^0 + 1x2^{-1} + 0x2^{-2} + 1x2^{-3} \\ (111,101)_2 &= 1x4 + 1x2 + 1x1 + 1x^{1/2} + 0x^{1/4} + 1x^{1/8} \\ (111,101)_2 &= 4 + 2 + 1 + 0,5 + 0 + 0,125 \\ (111,101)_2 &= (7,625)_{10} \end{aligned}$$

Örnek:

Aşağıda verilen Ondalık Binary (İkilik) sayıların Decimal(Onlu) karşılıklarını bulunuz.

- a- $(10,01)_2 = (\quad)_{10}$
b- $(101,10)_2 = (\quad)_{10}$
c- $(1,1101)_2 = (\quad)_{10}$
d- $(110,11)_2 = (\quad)_{10}$
e- $(1001,101)_2 = (\quad)_{10}$
f- $(11,001)_2 = (\quad)_{10}$

2.2.3. Decimal Sayıların Binary Sayılara Çevrilmesi

Decimal(Onlu) sayıları Binary(İkilik) sayılara çevirirken "Bölme-2" metodu kullanılır. Çıkan sonuç tersinden yazılır.

Örnek: $(33)_{10} = (?)_2$

<u>Bölünen</u>	<u>Bölüm</u>	<u>Kalan</u>	
33÷2	16	1	LSB
16÷2	8	0	
8÷2	4	0	
4÷2	2	0	
2÷2	1	0	
1÷2	0	1	MSB

(100001)₂

$$(33)_{10} = (100001)_2$$

Örnek: $(172)_{10} = (?)_2$

<u>Bölünen</u>	<u>Bölüm</u>	<u>Kalan</u>
172÷2	86	0
86÷2	43	0
43÷2	21	1
21÷2	10	1
10÷2	5	1
5÷2	2	1
2÷2	1	0
1÷2	0	1

$$(172)_{10} = (10111100)_2 \text{ sonucu elde edilir.}$$

Aşağıda Tablo 2.1'de 0'dan 15'e kadar olan Decimal (Onlu) sayıların Binary (İkilik) karşılıkları verilmiştir.

Decimal	Binary
0	0000
1	0001
2	0010
3	0011
4	0100
5	0101
6	0110
7	0111
8	1000
9	1001
10	1010
11	1011
12	1100
13	1101
14	1110
15	1111

Tablo 2.1:0 İle 15 Arası Decimal Sayıların Binary Karşılığı

İkili sayı sistemi, sayısal sistemlerin bilgiyi tanımlayabilmesi için yeterli olmasına rağmen fazla sayıda basamak kullanılması, bu sayı sistemi ile ilgili işlemlerin çok uzun sürmesi hata olasılığını beraberinde getirmektedir.

Örnek:

Aşağıda verilen Decimal sayıların Binary karşılıklarını bulunuz.

- a- $(13)_{10} = (\quad)_2$
- b- $(78)_{10} = (\quad)_2$
- c- $(239)_{10} = (\quad)_2$
- d- $(256)_{10} = (\quad)_2$
- e- $(512)_{10} = (\quad)_2$
- f- $(1971)_{10} = (\quad)_2$

2.2.4.Ondalıklı Decimal Sayıların Binary Sayılara Dönüştürülmesi

Ondalıklı Decimal(Onlu) Sayıların Binary(İkilik) karşılıkları bulunurken ondalıklı kısma kadar olan bölüm için normal çevirim yöntemi uygulanır. Ondalıklı kısım, kesirli kısmın sıfıra veya sıfıra yakın bir değere ulaşınca kadar 2 ile çarpılır.

Örnek: $(7,8125)_{10} = (?)_2$ Ondalıkli decimal(onluk) sayısının binary (ikilik) karşılığını yazınız.

Çözüm: İlk önce tam kısımlar daha sonra ondalıklı kısımları

<u>Bölüm</u>	<u>Kalan</u>	
$7 \div 2 = 3$	1	
$3 \div 2 = 1$	1	$(7)_{10} = (111)_2$
$1 \div 2 = 0$	1	
$0,8125$	$0,625$	$0,250$
$\times 2$	$\times 2$	$\times 2$
$\hline 1,625$	$\hline 1,250$	$\hline 0,500$
\downarrow	\downarrow	\downarrow
1	1	0
		$0,500$
		$\times 2$
		$\hline 1,000$
		\downarrow
		1
Yazım sırası $(0,8125)_{10} = (0,1101)_2$ olarak gösterilebilir.		
$(7,8125)_{10} = (111,1101)$ olarak yazılabilir.		

çevirelim.

Örnek: Aşağıdaki Ondalıkli Decimal sayıları Binary Sayılara dönüştürün;

a- $(0,125)_{10} = ()_2$

b- $(11,1451)_{10} = ()_2$

c- $(125,65)_{10} = ()_2$

2.2.5. Binary Sayı Sistemi Aritmetiği

2.2.5.1. Binary Sayılarda Toplama

Binary (İkilik) sayı sistemindeki temel toplama kuralları;

$0+0$	$= 0$	\rightarrow	Elde 0	Toplam 0
$0+1$	$= 1$	\rightarrow	Elde 0	Toplam 1
$1+0$	$= 1$	\rightarrow	Elde 0	Toplam 1
$1+1$	$= 10$	\rightarrow	Elde 1	Toplam 0
$1+1+1$	$= 11$	\rightarrow	Elde 1	Toplam 1

Şeklinde belirtilebilir. Binary sayı sisteminde de iki sayı toplandığında eğer sonuç bir haneye sığmıyorsa bir elde(cary) oluşur.

Örnek: Aşağıdaki iki Binary(İkilik) Sayıyı toplayınız.

$$(011)_2 + (001)_2 = (?)_2$$

Çözüm: $(011)_2 + (001)_2$ Toplama işlemine Decimal(Onluk) Sayılarda olduğu gibi önce en düşük basamaktan başlarız

$$\begin{array}{r} 1\ 1 \\ 0\ 1\ 1 \\ +0\ 0\ 1 \\ \hline 1\ 0\ 0 \end{array}$$

Toplam Elde

En sağdaki sütun $1 + 1 = 0$ 1 oluşan elde bir üst basamakla toplanır

Ortadaki sütun $1 + 1 + 0 = 0$ 1 oluşan elde bir üst basamakla toplanır

En soldaki sütun $1 + 0 + 0 = 1$ 0

Not: Eğer en yüksek değerlikli basamakların toplamında bir elde oluşmuş olsaydı, bu toplam sonucunun en yüksek değerlikli biti olarak karşımıza çıkardı.

Örnek: Aşağıda verilen toplama işlemlerini yapınız.

a) $(101)_2$ b) $(110)_2$ c) $(1111)_2$ d) $(1111)_2$ e) $(100001)_2$

$+ (11)_2$ $+ (100)_2$ $+ (111)_2$ ± $(11111)_2$

$(\quad)_2$ $(\quad)_2$ $(\quad)_2$ $(\quad)_2$ $+ (11)_2$

$(\quad)_2$

2.2.5.2. Binary Sayılarda Çıkarma

Binary(İkilik) sayı sistemindeki temel çıkarma

kuralları;

$0-0=0$ —► Borç 0 Sonuç 0

$1-1=0$ —► Borç 0 Sonuç 0

$1-0=1$ —► Borç 0 Sonuç 1

$0-1=1$ —► Borç 1 Sonuç 1

olarak gösterilebilir. Taban yerine konduğunda bu iki tümleyen (komplementer) Binary(İkilik) sayılarda 1. ve 2. Tümleyen (komplementer), Decimal(Onlu) sayılarda 9. ve 10. Tümleyen (komplementer) adını alır.

r-1 Tümleyen (komplementer)

n haneli bir tamsayı kısmı ve m haneli bir kesiri bulunan r tabanında bir N pozitif sayı için:

$$r-1. \text{Komplementeri} = r^n - r^{-m} - N \text{ olur.}$$

r. Tümleyen (komplementer)

n haneli bir tamsayı kısmı bulunan r tabanında bir N pozitif sayı için , N' in

$$r. \text{Komplementeri} = r^n - N \text{ şeklinde bulunur.}$$

Not: Binary sayılarda kolay bir yöntem olarak 2'ye tümleyen 1'e tümleyene "1" eklenerek elde edilebilir.

$$2'ye \text{ tümleyen} = 1 \text{ e tümleyen} + 1$$

2.2.5.3.1. Bire-Tümleyenle Çıkarma İşlemi

Bir Binary(ikilik) sayının 1. Komplementeri basitçe her bir bitin tersinin alınması ile bulunur. İki Binary(İkilik) sayıyı 1. Tümleyen (komplementer) yardımı ile çıkarmak için;

- Çıkan sayının 1. Tümleyen (komplementer)i bulunur. 1. Tümleyen (komplementer) bulunurken çıkan sayı ile çıkarılan sayının basamak sayısının eşit olması gerekir.
- Çıkarılan sayı ile çıkan sayının 1. Tümleyen (komplementer)i toplanır.
- En büyük değerlikli basamakta elde 1 oluşursa bu işlem sonucunun pozitif olduğu anlamına gelir
- Doğru sonuca ulaşmak için elde 1 buradan alınarak en küçük değerlikli basamakla toplanır.
- Eğer elde 1 oluşmamışsa sonuç negatiftir doğru cevabı bulmak için sonuç

terslenerek yazılır.

Örnek: Aşağıdaki iki Binary(İkilik) sayıyı 1. Tümleyen (komplementer) yardımı çıkarın.

$$\begin{array}{r} (11001)_2 \\ - (10011)_2 \\ \hline \end{array} \quad \begin{array}{l} \text{Çıkan sayının} \\ \text{1. Tümleyen} \\ \text{(komplementeri)} \end{array} \quad (10011)_2 \longrightarrow (01100)_2$$

$$\begin{array}{r} 11001 \\ + 01100 \\ \hline 100101 \\ + \quad \quad \quad 1 \\ \hline (00110)_2 \end{array} \quad \begin{array}{l} \text{Eğer elde 1 oluşmuşsa sonuç pozitifdir ve gerçek sonuç} \\ \text{eldenin en sağdaki basamağa eklenmesi ile bulunur.} \end{array}$$

Örnek: Aşağıdaki iki Binary(İkilik) sayıyı 1. Tümleyen (komplementer) yardımı çıkarın.

$$\begin{array}{r} (1001)_2 \\ - (1101)_2 \\ \hline \end{array} \quad \begin{array}{l} \text{Çıkan sayının} \\ \text{1. Tümleyen} \end{array} \quad (1101)_2 \longrightarrow (0010)_2$$

$$\begin{array}{r} 1001 \\ + 0010 \\ \hline 1011 \\ \hline (0100)_2 \end{array} \quad \begin{array}{l} \text{Eğer elde 1 oluşmamışsa sonuç negatiftir ve gerçek sonuç} \\ \text{çıkan sonucun terslenmesi ile bulunur.} \end{array}$$

Örnek: Aşağıdaki çıkarma işlemlerini 1. Tümleyen (komplementer) yöntemi ile gerçekleştirin.

$$\begin{array}{r} \text{a- } (10011)_2 \\ - (10000)_2 \end{array} \quad \begin{array}{r} \text{b- } (011011)_2 \\ - (100111)_2 \end{array} \quad \begin{array}{r} \text{c- } (10001) \\ - (111)_2 \end{array}$$

Örnek: Aşağıdaki çıkarma işlemlerini 2. Tümleyen (komplementer) yöntemi ile gerçekleştirin.

$a - (11101)_2$	$b - (001100)_2$	$c - (11011)_2$
$- (11010)_2$	$- (101000)_2$	$- (101)_2$

2.2.5.4 Binary Sayılarda Çarpma

Binary(İkilik) Sayılarla Çarpma işlemi Decimal(Onluk) sayı sisteminin aynısı olup temel çarpma kuralları aşağıdaki gibidir.

$$\begin{aligned} 0 \times 0 &= 0 \\ 0 \times 1 &= 0 \\ 1 \times 0 &= 0 \\ 1 \times 1 &= 1 \end{aligned}$$

Örnek: Aşağıdaki iki Binary(İkilik) Sayısının çarpımını hesaplayınız.

$\begin{array}{r} (11)_2 \\ \times (11)_2 \\ \hline \end{array}$	$\begin{array}{r} 3 \\ \times 3 \\ \hline 9 \end{array}$	$\begin{array}{r} 11 \\ \times 11 \\ \hline 11 \\ + 11 \\ \hline 1001 \end{array}$
Çarpma işlemi Decimal sayılardaki gibi gerçekleşir.		

Örnek: Aşağıda verilen çarpma işlemlerini gerçekleştirin.

$a - (11)_2$	$b - (100)_2$	$c - (101)_2$	$d - (1010)_2$
$\times (10)_2$	$\times (011)_2$	$\times (011)_2$	$\times (1001)_2$
$(110)_2$	$(1100)_2$	$(1111)_2$	$(1011010)_2$

Örnek: Aşağıda verilen çarpma işlemlerini gerçekleştirin?

$a - (111)_2$	$b - (110)_2$	$c - (1111)_2$	$d - (1011)_2$
$\times (101)_2$	$\times (110)_2$	$\times (111)_2$	$\times (1001)_2$
$(\quad)_2$	$(\quad)_2$	$(\quad)_2$	$(\quad)_2$

2.2.5.5. Binary Sayılarda Bölme

Binary(İkilik) Sayılarda kullanılan temel bölme kuralları aşağıdaki gibidir. Binary(İkilik) Sayılardaki bölme işlemi Decimal (Onluk) Sayı sisteminin aynısıdır.

Örnek: Aşağıdaki Bölme işlemini gerçekleştirin. $(1100)_2$

$$\begin{array}{l} 0 \div 0 = 0 \\ 0 \div 1 = 0 \\ 1 \div 0 = 0 \\ 1 \div 1 = 1 \end{array}$$

$$\begin{array}{r} (1100)_2 \div (100)_2 \\ \begin{array}{r} 1100 \mid 100 \\ -100 \\ \hline 0100 \\ -100 \\ \hline 00 \end{array} \end{array} \quad \begin{array}{r} 12 \mid 4 \\ -12 \\ \hline 00 \end{array}$$

Örnek: Aşağıda verilen bölme işlemlerini gerçekleştirin?

$$\begin{array}{l} \text{a- } (110)_2 \div (11)_2 \\ \text{b- } (110)_2 \div (10)_2 \\ \text{c- } (1101)_2 \div (1010)_2 \end{array}$$

2.3. Oktal (Sekizlik) Sayı Sistemi

Sayısal Sistemler hernekadar ikilik sayı sistemini kullansalar da bir tasarımcı için Binary (İkilik) sayılarla işlem yapmak zahmetli bir işlem olması nedeniyle farklı sayı sistemlerinin kullanımı tasarımcılar arasında yaygınlaşmıştır. Kullanılan bu sayı sistemlerinden Octal (Sekizli) Sayı sisteminin tabanı sekiz olup 0,1,2,3,4,5,6,7 rakamları bu sayı sisteminde kullanılır.

2.3.1. Octal Sayıların Yazılışı ve Decimal Sayılara Çevrilmesi

Octal (Sekizli) sayıları Decimal(Onlu) sayılara çevirmek için her sayı bulunduğu basamağın konum ağırlığı ile çarpılır. Bu çarpım sonuçları toplanarak sonuç elde edilir.

	n. basamak	4. basamak	3. basamak	2. basamak	
<u>1. basamak</u>					
Üstel değer	8^{n-1}	8^3	8^2	8^1	8^0
Ağırlık	8^{n-1}	512	64	8	1

Örnek: $(47)_8 = (?)_{10}$ dönüşümünü gerçekleştirin?

$$(47)_8 = 4 \times 8^1 + 7 \times 8^0$$

$$(47)_8 = 4 \times 8 + 7 \times 1$$

$$(47)_8 = 32 + 7$$

$$(47)_8 = (39)_{10}$$

Örnek: Aşağıda verilen Octal(Sekizli) sayıların Decimal(Onluk) karşılıklarını bulunuz.

a-(13) ₈	= () ₁₀
b-(78) ₈	= () ₁₀
c-(139) ₈	= () ₁₀
d-(512) ₈	= () ₁₀
e-(1971) ₈	= () ₁₀

2.3.2. Ondalık Octal Sayıların Decimal Sayılara Çevrilmesi

Ondalık Octal(Sekizli) sayıları Decimal (onluk) sayılara dönüştürmek için izlenilecek yol çarpım 8 metodudur. Ondalık kısma kadar olan kısmı normal analiz yöntemini kullanarak dönüştürürken ondalıklı kısmın basamak ağırlığı 0'ı takip eden negatif sayılar olarak belirlenir.

Örnek: $(153,51)_8 = (?)_{10}$ dönüşümünü gerçekleştirin?

$$(153,51)_8 = 1 \times 8^2 + 5 \times 8^1 + 3 \times 8^0 + 5 \times 8^{-1} + 1 \times 8^{-2}$$

$$(153,51)_8 =$$

$$1 \times 64 + 5 \times 8 + 3 \times 1 + 5 \times 0,125 + 1 \times 0,0156$$

$$(153,51)_8 = 64 + 40 + 3 + 0,625 + 0,0156$$

$$(153,51)_8 = (103,6406)_{10}$$

Örnek: Aşağıda verilen Ondalık Octal(Sekizli) sayıların Decimal(Onluk) karşılıklarını bulunuz.

$$a-(19,25)_8 = (\quad)_{10}$$

$$b-(137,45)_8 = (\quad)_{10}$$

2.3.3. Decimal Sayıların Octal Sayılara Çevrilmesi

Decimal(Onluk) sistemden Octal(Sekizli) sisteme dönüşüm "Bölme-8 metodu" ile yapılır. Çıkan sonuç tersinden yazılır.

Örnek:

$$(247)_{10} = (?)_8$$

<u>Bölünen</u>	<u>Bölüm</u>	<u>Kalan</u>	
247÷8	30	7	LSB
30÷8	3	6	
3÷8	0	3	MSB

(367)₈

Örnek: Aşağıda verilen Decimal(Onluk) sayıların Octal(Sekizli) karşılıklarını bulunuz.

$$\begin{aligned} \text{a-}(13)_{10} &= (\quad)_8 \\ \text{b-}(78)_{10} &= (\quad)_8 \\ \text{c-}(239)_{10} &= (\quad)_8 \\ \text{d-}(512)_{10} &= (\quad)_8 \\ \text{e-}(1971)_{10} &= (\quad)_8 \end{aligned}$$

2.3.4. Ondalıkli Decimal Sayıların Octal Sayılara Çevrilmesi

Ondalıkli Decimal(Onlu) Sayıları Octal(Sekizli) sayılara dönüştürürken ondalıklı kısma kadar olan bölüm için normal çevirim yöntemi uygulanır. Ondalıkli kısım ise 8 ile çarpılır. Bu işlem kesirli kısım sıfıra veya yakın bir değere ulaşınca kadar devam eder.

Örnek: $(153,513)_{10} = (?)_8$

İlk önce tam kısımlar daha sonra ondalıklı kısımları çevirelim.

<u>Bölünen</u>	<u>Bölüm</u>	<u>Kalan</u>	
153÷8	19	1	LSB
19÷8	2	3	
3÷8	0	2	MSB → (231) ₈

0,513	0,104	0,832	0,656	0,248
$\times 8$	$\times 8$	$\times 8$	$\times 8$	$\times 8$
4,104	0,832	6,656	5,248	1,984
↓	↓	↓	↓	↓
4	0	6	5	1

$(0,513)_{10} = (0,40651)_2$ olarak gösterilebilir.
 $(153,513)_{10} = (231,40651)_2$

Örnek: Aşağıda verilen Ondalıkli Decimal(Onluk) sayıların Octal(Sekizli) karşılıklarını bulunuz.

$$\begin{aligned} \text{a-}(13,132)_{10} &= (\quad)_8 \\ \text{b-}(1971,56)_{10} &= (\quad)_8 \end{aligned}$$

2.3.5. Binary Sayıların Octal Sayılara Çevrilmesi

Binary(İkilik) sayıları Octal(Sekizli) sayılara dönüştürürken, Binary sayı sağdan başlayarak sola doğru üçerli gruplara ayrılır. Her grubun Octal karşılığı bulunarak çevirme işlemi tamamlanmış olur.

Örnek: $(101110011)_2 = (?)_8$

İlk önce Binary sayı sağdan sola doğru üçerli gruplara ayrılır:

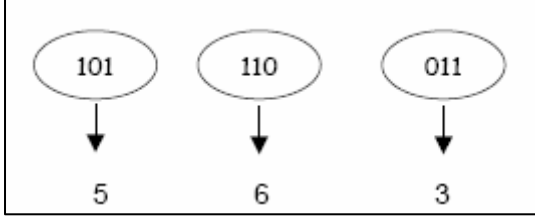

Bu üçerli grupların Octal Karşılıkları yazılarak işlem tamamlanır.

$$(101110011)_2 = (563)_8$$

Örnek: $(10110)_2 = (?)_8$

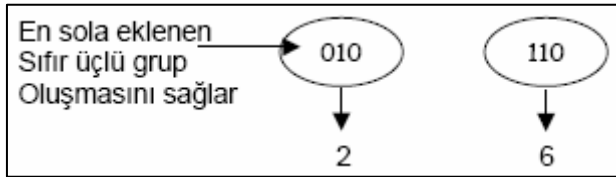

$$(10110)_2 = (26)_8 \text{ dönüşümü sağlanır.}$$

Tam ve kesirli kısmı olan bir Binary sayı halinde tam kısım için, virgülden başlayarak sola doğru, kesirli kısım içinse virgülden başlayarak sağa doğru üçerli gruplar hazırlanır.

Örnek: $(010111,101001)_2 = (?)_8$

Tam kısmı sağdan sola doğru, ondalıklı kısım soldan sağa doğru üçerli gruplara ayırılır

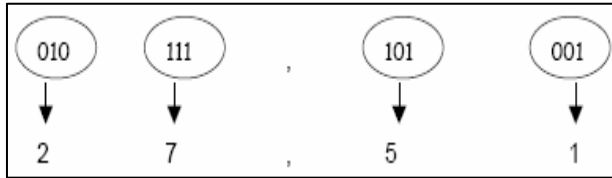

$$(010111,101001)_2 = (27,51)_8$$

Örnek: Aşağıdaki Binary (İkilik) Octal Dönüşümlerini gerçekleştirin?

a- $(11)_2$	=	() ₈
b- $(11011)_2$	=	() ₈
c- $(101111)_2$	=	() ₈
d- $(111,11)_2$	=	() ₈
e- $(1110,101)_2$	=	() ₈

2.3.6. Octal Sayıların Binary Sayılara Çevrilmesi

Octal (Sekizli) sayıları Binary(İkilik) sayılara ; her Octal (Sekizli) sayının üç bitlik Binary (İkilik) karşılığı yazılması ile çevirim gerçekleştirilir.

Örnek: $(237)_8 = (?)_2$

Her Octal Sayıyı üç bitlik Binary karşılıkları ile ifade edelim.

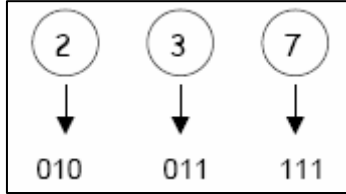

$(237)_8 = (01001111)_2$ şeklinde bulunur.

Aşağıda Tablo 2.3'de 0'dan 15'e kadar olan Decimal(Onlu) ve Binary(İkilik) sayıların Octal (Sekizlik) karşılıkları verilmiştir.

Decimal	Binary	Octal
0	0000	0
1	0001	1
2	0010	2
3	0011	3
4	0100	4
5	0101	5
6	0110	6
7	0111	7
8	1000	10
9	1001	11
10	1010	12
11	1011	13
12	1100	14
13	1101	15
14	1110	16
15	1111	17

Tablo 2.2: Decimal- Binary ve Oktal Sayıların Karşılıkları

Örnek: Aşağıdaki Binary(İkilik) Octal Dönüşümlerini gerçekleştirin

- a- $(16)_8 = ()_8$
b- $(110)_8 = ()_8$
c- $(1763)_8 = ()_8$
d- $(37618)_8 = ()_8$

2.3.7. Octal Sayı Sistemi Aritmetiği

2.3.7.1. Octal Sayılarda Toplama

Decimal sayı sistemindeki bütün toplama kuralları Octal sayı sisteminde de geçerlidir.

Örnek: Aşağıda verilen toplama işlemlerini gerçekleştirin.

$$\begin{array}{r} + \quad (263)_8 \\ \quad (157)_8 \\ \hline \quad (442)_8 \end{array} \quad \begin{array}{l} \text{İşlemin} \\ \text{yapılışı} \end{array} \quad \begin{array}{l} 1. \text{ Haneler} \\ 2. \text{ Haneler} \\ 3. \text{ Haneler} \end{array} \quad \begin{array}{l} 3+7=2 \quad \text{Elde1} \\ \text{Elde1}+6+5=4 \\ \text{Elde1}+2+1=4 \end{array}$$

Bu aritmetik işlemi ,sekizli sayıyı bilinen bir sayı sistemine dönüştürerek gerçekleştirebiliriz. Aşağıda Octal sayının Binary karşılıkları yazılarak Aritmetik işlem gerçekleştirilmiştir.

$(263)_8$ ↓ ↓ ↓ 010 110 011	$(157)_8$ ↓ ↓ ↓ 001 101 111	→	$(010110011)_2$ + $(001101111)_2$ ----- $(100100010)_2$	100 ↓ 4	100 ↓ 4	010 ↓ 2
-----------------------------------	-----------------------------------	---	--	---------------	---------------	---------------

Örnek: Aşağıda verilen toplama işlemlerini gerçekleştirin

a- $(17)_8$ + $(33)_8$ ----- () ₈	b- $(260)_8$ + $(21)_8$ ----- () ₈	c- $(1736)_8$ + $(345)_8$ ----- () ₈
--	---	---

2.3.7.2. Octal (Sekizli) Sayılarda Çıkarma

Decimal sayı sistemindeki bütün çıkarma kuralları Octal sayı sisteminde geçerlidir.

Örnek: Aşağıda verilen çıkarma işlemini gerçekleştirin.

$$\begin{array}{r} a- (514)_8 \\ - (452)_8 \\ \hline (042)_8 \end{array} \quad \begin{array}{l} \text{İşlemin} \\ \text{yapılışı} \end{array} \quad \begin{array}{l} 1. \text{ Haneler} \\ 2. \text{ Haneler} \\ 3. \text{ Haneler} \end{array} \quad \begin{array}{l} 4-2=2 \\ (\text{Borç}8+1)-5=4 \\ \text{Kalan}4 -4=0 \end{array}$$

Örnek: Aşağıda verilen çıkarma işlemlerini gerçekleştirin

a- $(57)_8$ - $(43)_8$ ----- () ₈	b- $(1347)_8$ - $(1274)_8$ ----- () ₈	c- $(2642)_8$ - $(6114)_8$ ----- () ₈
--	--	--

2.4. Hexadecimal (Onaltılı) Sayı Sistemi

Hexadecimal (Onaltılık) sayı sisteminin tabanı 16 olup,0-9'a kadar rakamlar ve A-F' ye kadar harfler bu sayı sisteminde tanımlıdır. Bu sayı sisteminde rakamlar bu sembollerin yan yana yazılmasından elde edilir. Hanelerin basamak ağırlıkları sağdan sola doğru 16'nın artan kuvvetleri belirtilir. Aşağıdaki tablo 0-15 arası Decimal(Onlu) sayıların Hexadecimal karşılıklarını vermektedir.

Decimal	Hexadecimal	Decimal	Hexadecimal
0	0	8	8
1	1	9	9
2	2	10	A
3	3	11	B
4	4	12	C
5	5	13	D
6	6	14	E
7	7	15	F

Tablo 2.4 : 0-15 Arası Decimal Sayıların Hexadecimal Karşılıkları

2.4.1. Hexadecimal Sayıların Yazılışı ve Decimal Sayılara Çevrilmesi

Hexadecimal (Onaltılık) sayıları Decimal(Onlu) sayılara çevirmek için her sayı bulunduğu basamağın konum ağırlığı ile çarpılır.Bu çarpım sonuçları toplanarak sonuç elde edilir

	n.basamak	3.basamak	2.basamak	1.basamak
Üstel değer	16^{n-1}	16^2	16^1	16^0
Ağırlık	16^{n-1}	256	16	1

Örnek: $(39)_{16} = (?)_{10}$ dönüşümünü gerçekleştiriniz.

$$(39)_{16} = 3 \times 16^1 + 9 \times 16^0$$

$$(39)_{16} = 48 + 9$$

$$(39)_{16} = (57)_{10}$$

Örnek: $(1A3)_{16} = (?)_{10}$ dönüşümünü gerçekleştirin?

$$(1A3)_{16} = 1 \times 16^2 + A \times 16^1 + 3 \times 16^0$$

$$A=10 \text{ ise}$$

$$(1A3)_{16} = 1 \times 256 + 10 \times 16 + 3 \times 1$$

$$(1A3)_{16} = 256 + 160 + 3$$

$$(1A3)_{16} = (419)_{10}$$

Örnek: Aşağıda verilen Hexadecimal(Onaltılık) sayıların Decimal(Onluk) karşılıklarını bulunuz.

- a- $(13)_{16} = (\quad)_{10}$
b- $(B8)_{16} = (\quad)_{10}$
c- $(1C9)_{16} = (\quad)_{10}$
d- $(ABF)_{16} = (\quad)_{10}$

2.4.2. Ondalıklı Hexadecimal Sayıların Decimal Sayılara Çevrilmesi

Ondalıklı Hexadecimal(Onaltılık) sayıları Decimal (onluk) sayılara dönüştürmek için izlenilecek yol "Çarpım 16" metodudur. Ondalıklı kısma kadar olan bölüm normal analiz yöntemini kullanarak dönüştürülürken ondalıklı kısmın basamak ağırlığı 0'ı takip eden negatif sayılar olarak belirlenir.

Örnek:

$$(A,3)_{16} = (?)_{10} \text{ dönüşümünü gerçekleştirin?}$$
$$(A,3)_{16} = Ax16^0 + 3x16^{-1}$$
$$(A,3)_{16} = 10x1 + 3x0,0625$$
$$(A,3)_{16} = 10 + 0,1875$$
$$(A,3)_{16} = (10,1875)_{10}$$

2.4.3. Decimal Sayıların Hexadecimal Sayılara Çevrilmesi

Decimal(Onlu) sistemden Hexadecimal(Onaltılık) sisteme dönüşüm "Bölme-16 metodu ile yapılır. Çıkan sonuç tersinden yazılır.

Örnek:

$$(1357)_{10} = (?)_{16}$$

$(1357)_{10} = (?)_{16}$		
<u>Bölünen</u>	<u>Bölüm</u>	<u>Kalan</u>
$1357 \div 16$	84	13(D)
$84 \div 16$	5	4
$5 \div 16$	0	5

LSB \rightarrow (54D)₁₆
MSB \rightarrow (54D)₁₆

$(1357)_{10} = (54D)_{16}$

Örnek: Aşağıda verilen Decimal(Onluk) sayıların Hexadecimal(Onaltılık) karşılıklarını bulunuz.

a- $(13)_{10} = (\quad)_{16}$

b- $(78)_{10} = (\quad)_{16}$

c- $(239)_{10} = (\quad)_{16}$

d- $(1512)_{10} = (\quad)_{16}$

2.4.4. Ondalıkli Decimal Sayıların Hexadecimal Sayılara Çevrilmesi

Ondalıkli Decimal(Onlu) Sayıları Hexadecimal(Onaltılık) sayılara dönüştürürken ondalıklı kısma kadar olan bölüm için normal çevirim yöntemi uygulanır. Ondalıkli kısım ise 16 ile çarpılır. Bu işlem kesirli kısım sıfıra veya sıfıra en yakın değere ulaşınca kadar devam eder.

Örnek: $(25,125)_{10} = (?)_{16}$

İlk önce tam kısımlar daha sonra ondalıklı kısımları çevirelim.

<u>Bölünen</u>	<u>Bölüm</u>	<u>Kalan</u>	
$25 \div 16$	1	9	LSB \rightarrow
$1 \div 16$	0	1	MSB \rightarrow
			$(19)_{16}$
	0,125		
	$\times 16$		
	$\hline 2,00$		
		$(0,125)_{10} = (0,2)_{16}$	
		$(25,125)_{10} = (19,2)_{16}$ olarak yazılır.	

2.4.5. Binary Sayıların Hexadecimal Sayılara Çevrilmesi

Binary(İkilik) sayıları Hexadecimal(Onaltılık) sayılara dönüştürürken, Binary sayı sağdan başlayarak sola doğru dörderli gruplara ayrılır. Her grubun Hexadecimal karşılığı bulunarak çevirme işlemi tamamlanmış olur.

Örnek: $(100111000011)_2 = (?)_{16}$

İlk önce Binary sayı sağdan sola doğru dörderli gruplara ayrılır:

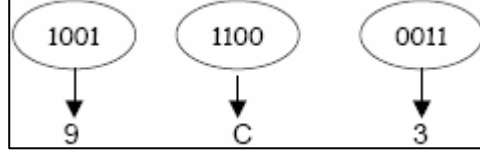

Bu dörderli grupların Hexadecimal karşılıkları yazılarak işlem tamamlanır.

$$(100111000011)_2 = (9C3)_{16}$$

Not: Dörderli gruplandırmayı sağlamak için en sola gerektiği kadar "0" ilave edilir.

Örnek: $(101110)_2 = (?)_{16}$

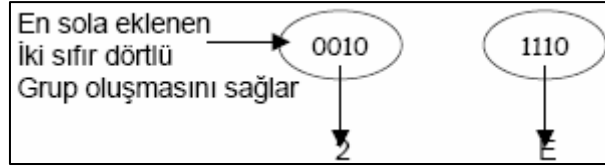

$$(101110)_2 = (2E)_{16} \text{ dönüşümü sağlanır.}$$

Tam ve kesirli kısmı olan bir Binary sayı halinde tam kısım için, virgülden başlayarak sola doğru, kesirli kısım içinse virgülden başlayarak sağa doğru dörderli gruplar hazırlanır.

Örnek: $(10110111,101001)_2 = (?)_{16}$

Tam kısmı sağdan sola doğru, ondalıklı kısmı soldan sağa doğru dörderli gruplara ayırılır

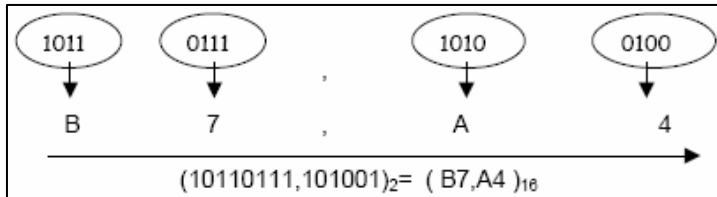

Örnek: Aşağıdaki Binary(İkilik) Hexadecimal(Onaltılık) Dönüşümlerini gerçekleştirin

$$a- (17)_2 = (\quad)_{16}$$

$$b- (101111)_2 = (\quad)_{16}$$

$$c- (1110,101)_2 = (\quad)_{16}$$

Hexadecimal Sayıların Binary Sayılara Çevrilmesi

Hexadecimal (Onaltılık) sayıları Binary (İkilik) sayılara ; her Hexadecimal (Onaltılık) sayının dört bitlik Binary (İkilik) karşılığı yazılması ile çevirim gerçekleştirilir.

Örnek: $(F7C)_{16} = (?)_2$

Her Hexadecimal Sayıyı dört bitlik Binary karşılıkları ile ifade edelim.

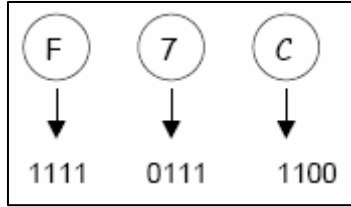

$(F7C)_{16} = (111101111100)_2$ şeklinde bulunur.

Örnek: Aşağıdaki Hexadecimal(Onaltılık) Binary(İkilik) Dönüşümlerini gerçekleştirin

$$a-(16)_{16} = (\quad)_2$$

$$b-(CB1)_{16} = (\quad)_2$$

$$c-(1763)_{16} = (\quad)_2$$

$$d-(FA18)_{16} = (\quad)_2$$

Aşağıda Tablo 2.5'de 0'dan 15'e kadar olan Decimal(Onlu) ve Binary(İkilik), Octal(Sekizlik) sayıların Hexadecimal(Onaltılık) karşılıkları verilmiştir.

Decimal	Binary	Octal	Hexadecimal
0	0000	0	0
1	0001	1	1
2	0010	2	2
3	0011	3	3
4	0100	4	4
5	0101	5	5
6	0110	6	6
7	0111	7	7
8	1000	10	8
9	1001	11	9
10	1010	12	A
11	1011	13	B
12	1100	14	C
13	1101	15	D
14	1110	16	E
15	1111	17	F

Tablo 2.5: 0 dan 15'e Kadar Olan Decimal Sayıların Binary, Octal ve Hexadecimal karşılıkları.

2.4.7. Hexadecimal Sayı Sistemi Aritmetiği

2.4.7.1. Hexadecimal Sayılarda Toplama

Hexadecimal sayılarla iki şekilde toplama işlemini gerçekleştirebiliriz. Birinci yöntem sayının direk toplanması, diğer bir yöntem ise Hexadecimal sayının herhangi bir sayı sistemine dönüştürülerekmeden toplama işleminin gerçekleştirilmesi. Aşağıdaki örnekte her iki şekilde gösterilmektedir.

Örnek: Aşağıda verilen toplama işlemlerini gerçekleştirin.

$\begin{array}{r} a- (A17)_{16} \\ + (1F3)_{16} \\ \hline (C0A)_{16} \end{array}$	İşlemin yapılışı \rightarrow	1. Haneler 2. Haneler 3. Haneler	$\begin{array}{r} 3+7=10(A) \\ 1+F=0 \text{ Elde 1} \\ \leftarrow \text{Elde 1} + A + 1 = C \end{array}$
---	--------------------------------	--	--

Hexadecimal sayılarda ikili sayılara çevrilerek toplama işlemi gerçekleştirilebilir.

Örnek: Aşağıdaki iki Hexadecimal sayıyı ikilik sayılara çevirerek toplayın.

$$\begin{array}{r} (56B)_{16} \\ + (47A)_{16} \\ \hline \end{array}$$

Çözüm: İşlemler sırası ile;

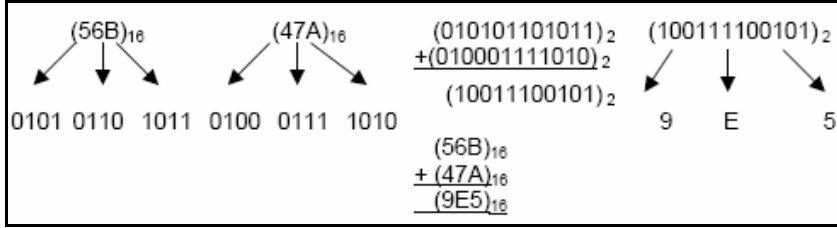

Örnek: Aşağıdaki iki Hexadecimal sayıyı ikilik sayılara çevirerek toplayın.

a- $(2101)_{16}$	b- $(DEB0)_{16}$	c- $(7FFF)_{16}$	d- $(6734)_{16}$
$+ (CE)_{16}$	$+ (1C0)_{16}$	$+ (7FF)_{16}$	$+ (A7C9)_{16}$
$()_{16}$	$()_{16}$	$()_{16}$	$()_{16}$

2.4.7.2. Hexadecimal Sayılarda Çıkarma

2.4.7.2.1. Hexadecimal Sayılarda Genel Çıkarma İşlemi

Temel çıkarma kuralları geçerli olmak üzere Hexadecimal (Onaltılık) Sayılarla çıkarma işlemi yaparken sayıların direk çıkarılması, Tümlen aritmetiği gibi yöntemler izlenebileceği gibi bilinen bir sayı sistemine dönüşümü gerçekleştirerek bu sayı sisteminde çıkarma işlemi yapılabilir.

Örnek: Aşağıda verilen çıkarma işlemi gerçekleştirin.

Çözüm:	Hexadecimal B yerine		Hexadecimal A yerine	
	11 sayısını yazınız.		10 sayısını yazınız	
a- $(56B)_{16}$	İşlemin yapılışı	1. Haneler	11 - 10 = 1	
- $(47A)_{16}$		2. Haneler	(Borç 16+6) - 7 = 15(F)	
$(0F1)_{16}$		3. Haneler	Kalan 4 - 4 = 0	

Hexadecimal sayılarda ikilik sayılara çevrilerek çıkarma işlemi gerçekleştirilebilir.

2.4.7.2.2. Hexadecimal Sayılarda Tümlen Yöntemi İle Çıkarma İşlemi

Hexadecimal sayılar 15. ve 16. olmak üzere iki adet tümlen (komplementer) e sahiptir. Bu iki Tümlen (komplementer) yardımı ile çıkarma işlemi gerçekleştirmek için ;

- a) Hexadecimal Sayının 15. Tümlen (komplementer) i her basamağın " F" sayısından çıkarılması il,
 - b) Hexadecimal Sayının 16. Tümlen (komplementer) i 15. Tümlen (komplementer) e 1 eklenerek ,
- Hexadecimal sayıların Komplementleri bulunur.

Örnek: Aşağıda verilen Hexadecimal sayının 15. Tümlen (komplementer) ini bulunuz.

$(C51)_{16}$	Sayının 15.Komplementeri	$\begin{array}{r} F F F \\ - C 5 1 \\ \hline (3 A E)_{16} \end{array}$
--------------	-----------------------------	--

Örnek: Aşağıda verilen Hexadecimal sayının 16. Komplementerini bulunuz.

$(1B3)_{16}$	Sayının 15.Komplementeri	$\begin{array}{r} F F F \\ - 1 B 3 \\ \hline (E 4 C)_{16} \end{array}$	$\begin{array}{r} E 4 C \\ + 1 \\ \hline (E 4 D)_{16} \end{array}$
--------------	-----------------------------	--	--

Hexadecimal (Onaltılık) sayıları Tümlen yardımıyla çıkarmak için;

- 1) Çıkan sayının 15. veya 16. Tümlen (komplementer) i bulunur.
- 2) Ana sayı ile çıkan sayının 15. veya 16. Tümlen (komplementer) i toplanır.
- 3) Toplam sonunda bir elde oluşmuşsa sonuç pozitifdir;
 - a) İşlem 15. Tümlen (komplementer) yardımı ile yapılıyorsa oluşan elde en sağdaki basamak ile toplanarak gerçek sonuca ulaşılır.
 - b) İşlem 16. Tümlen (komplementer) yardımı ile yapılıyorsa oluşan bu elde dikkate alınmaz.
- 4) Toplam sonunda bir elde oluşmamışsa sonuç negatiftir;
 - a) İşlem 15. Tümlen (komplementer) yardımı ile yapılıyorsa gerçek sonuç oplam sonucunun 15. Tümlen (komplementer) idir.
 - b) İşlem 16. Tümlen (komplementer) yardımı ile yapılıyorsa gerçek sonuç toplam sonucunun 16. Tümlen (komplementer) dir.

Örnek: Aşağıda verilen Hexadecimal (Onaltılık) sayıları tümleyen (komplementer) yardımıyla çıkarın.

$$\begin{array}{r} (784)_{16} \\ - (62A)_{16} \\ \hline (\quad)_{16} \end{array}$$

Çözüm: Bu işlem için öncelikle hangi tümleyen (komplementeri) kullanacağımıza karar vermeliyiz. Bu işlem için 15. tümleyen (komplementeri) kullanalım

$(62A)_{16}$	Sayının 15. Komplementeri	$\begin{array}{r} F F F \\ - 6 2 A \\ \hline (9 D 5)_{16} \end{array}$
--------------	------------------------------	--

Bir sonraki işlem olarak ana sayı ile çıkan sayının 15. tümleyeni (komplementer) ile toplayalım.

784	İslemin	1. Haneler	5+4=9	
<u>+ 9D5</u>	yapılışı	2. Haneler	8+D=5	Elde1
1159		3. Haneler	1+7+9=1	Elde1

Oluşan bu elde sonucu pozitif olduğunu gösterir. 15. tümleyen (komplementer) kullandığımızdan gerçek sonuç toplam sonucuna bu eldenin eklenmesi ile bulunur.

$$\begin{array}{r} 159 \\ + \quad 1 \text{ -----} \\ \hline \end{array} \text{Elde toplam sonucuna} \\ \text{eklenir} \\ (15A)_{16}$$

ÖLÇME VE DEĞERLENDİRME

ÖLÇME SORULARI

1- $(0,375)_{10}$ sayısını ikili sayı sistemine çeviriniz

$$(0,375)_{10} = (?)_2$$

2- $(101,01)_2$ şeklindeki ikili sayıyı onlu sayıya çeviriniz.

$$(101,01)_2 = (?)$$

3- $(707,1)_8$ sayısını iklik sayı sistemine çeviriniz.

$$(707,1)_8 = (?)_2$$

4- $(AF,8)_{16}$ sayısını onluk sayı sistemine çeviriniz.

$$(AF,8)_{16} = (?)_{10}$$

5- $(1100110,11)_2$ sayısını onaltılık sayı sistemine çeviriniz.

$$(1100110,11)_2 = (?)_{16}$$

PERFORMANS TESTİ

DEĞERLENDİRİLECEK DAVRANIŞLAR	DEĞERLENDİRME	
	Evet	Hayır
Dijital elektronikte kullanılan sayı sistemlerini biliyor mu?		
Sayı sistemlerinin birbirine dönüşümünü biliyor mu?		
Sayı sistemlerine ait dört işlemi yapabiliyor mu?		
Sayı sistemlerinde ondalıklı sayılarla ilgili işlemleri yapabiliyor mu?		
Sayı sistemlerinde sayının tümleyenini kullanarak işlem yapabiliyor mu?		

DEĞERLENDİRME

Performans testinde tüm sorulara cevabınız evet ise diğer faaliyete geçiniz. Performans testinde cevaplarınız arasında hayır var ise ilgili konuyu tekrarlayınız.

ÖĞRENME FAALİYETİ-3

AMAÇ

Dijital elektronik devrelerin tasarımı, üretim ve onarım süreçlerini anlayabilmek için matematik kurallarını ve sayıları bilmek şarttır. Bu bölümde dijital devrelerde kullanılan sayı sistemleri hakkında temel bilgiler verilmesi amaçlanmaktadır.

ARAŞTIRMA

Lojik kapılar nedir? Nerelerde kullanılır, lojik kapıların elektriksel eşdeğer devrelerini araştırınız? Sınıfta arkadaşlarınız ile tartışınız?

3. LOJİK KAPILAR

Sayısal devrelerin tasarımında kullanılan temel devre elemanlarına Lojik kapılar adı verilir. Bir lojik kapı bir çıkış, bir veya birden fazla giriş hattına sahiptir. Çıkışı, giriş hatlarının durumuna bağlı olarak Lojik-1 veya Lojik-0 olabilir. Bir Lojik kapının girişlerine uygulanan sinyale bağlı olarak çıkışının ne olacağını gösteren tabloya doğruluk tablosu (truth table) adı verilir. VE(AND), VEYA(OR), DEĞİL(NOT), VEDEĞİL(NAND), VEYADEĞİL(NOR), ÖZELVEYA(EXOR) ve ÖZELVEYA DEĞİL(EXNOR) temel lojik kapılardır.

3.1. Doğruluk Tabloları (Truth Table)

Doğruluk tabloları sayısal devrelerin tasarımında ve analizinde kullanılan en basit ve faydalı yöntemdir. Doğruluk tablosu giriş değişkenlerinin alabileceği olası bütün durumlar için çıkış ifadesinin ne olduğunu gösteren tablodur. Bir doğruluk tablosunda eğer n sayıda giriş değişkeni varsa bu değişkenler olası 2^n sayıda değişik durum alabilirler. Örneğin bir sayısal devrenin iki ($n=2$) giriş değişkeni varsa bu değişkenlerin alabileceği durum sayısı $2^2=4$ iken, üç giriş değişkeni ($n=3$) için $2^3=8$ farklı durum yazılabilir. Sayısal devreleri tasarlarken en önemli şilerden birisi doğruluk tablosunun oluşturulmasıdır. Doğruluk tablosu oluştururken belli bir amaç için tasarlanacak devrenin giriş değişken sayısı bulunduktan sonra bu giriş değişkenlerinin alacağı olası durumlarda devre çıkışının ne olması gerektiği tabloya yazılmalıdır.

Aşağıda Tablo 3.1'de A ve B iki giriş değişkeni, Q ise çıkışı göstermek üzere iki giriş değişkeni için oluşturulmuş olan doğruluk tablosu verilmiştir.

GİRİŞLER		ÇIKIŞ
A	B	Q
0	0	0
0	1	0
1	0	0
1	1	1

Tablo 3.1 : İki Giriş Değişkenli Doğruluk Tablosu

3.2. Mantık Kapıları (Logic Gates)

3.2.1. VE Kapısı (AND GATE)

VE kapısının bir çıkış, iki veya daha fazla giriş hattı vardır. Şekil 3.1'de iki giriş, bir çıkışlı VE kapısının sembolü, doğruluk tablosu ve elektrik eşdeğer devresi verilmiştir.

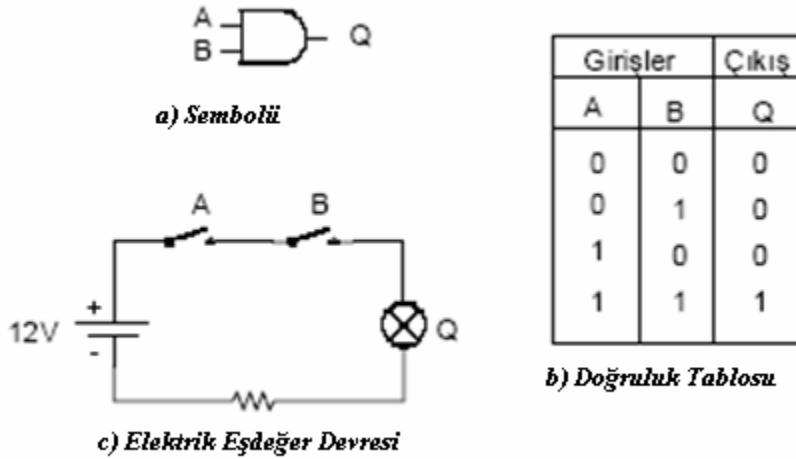

Şekil 3.1: İki Girişli VE Kapısı

Bir VE kapısının çalışmasını elektrik eşdeğer devresi yardımı ile açıklayalım

I- r A ve B anahtarları açık ise ($A=0$, $B=0$) lamba yanmayacaktır ($Q=0$).

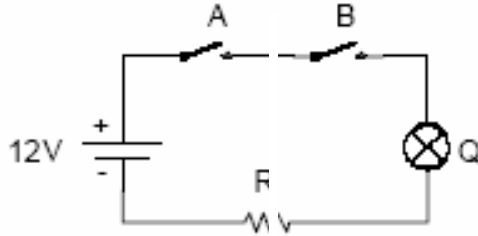

Şekil 3.2: A ve B Girişlerinin 0 Olduğu Durum

II- Eğer A anahtarı açık ($A=0$), B anahtarı kapalı ($B=1$) ise, lamba yanmayacaktır ($Q=0$).

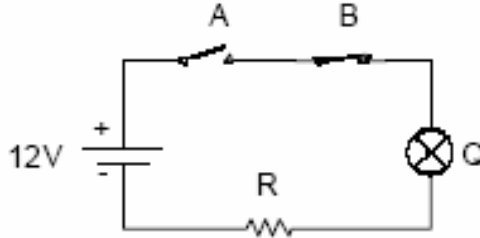

Şekil 3.3: A Girişinin 0 B Girişinin 1 Olduğu Durum

III-Eğer A anahtarı kapalı ($A=1$), B anahtarı açık ($B=0$) ise, lamba yanmayacaktır ($Q=0$).

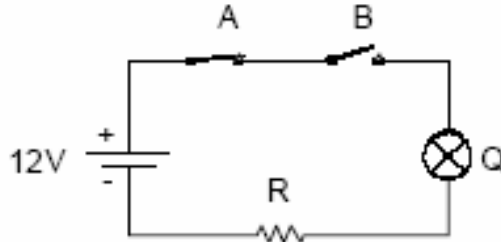

Şekil 3.3: A Girişinin 1 B Girişinin 0 Olduğu Durum

IV- Eğer A ve B anahtarları kapalı (A=1,B=1) ise,lamba yanacaktır (Q=1).

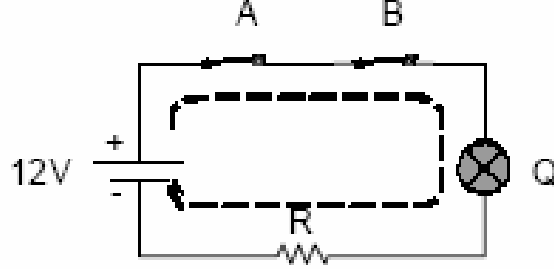

Şekil 3.3: A ve B Girişlerinin 1 Olduğu Durum

Çıkış Boolean ifadesi şeklinde $Q = A \cdot B$ yazılır. " Q eşit A VE B" şeklinde okunur. Buna göre bir VE kapısının çalışması şöyle özetlenebilir;

" Bir VE kapısının girişlerinin tamamı lojik-1 ise çıkışı lojik-1, eğer girişlerden biri veya tamamı lojik-0 ise çıkış lojik-0 olur."

Örnek: Üç-girişli bir VE kapısına ait Lojik ifadeyi yazarak doğruluk tablosunu oluşturunuz.

Çözüm: Girişlere A,B,C dersek (n=3) oluşturulacak doğruluk tablosunda $2^3 = 8$ farklı durumun yazılması gerekir.

GİRİŞLER			ÇIKIŞ
A	B	C	Q
0	0	0	0
0	0	1	1
0	1	0	0
0	1	1	1
1	0	0	0
1	0	1	1
1	1	0	0
1	1	1	1

Lojik ifade ise; $Q = A \cdot B \cdot C$ şeklinde olacaktır.

Örnek: Aşağıda dalga şekilleri verilen A ve B işaretleri bir VE kapısı girişlerine uygulanırsa;

- Çıkış dalga şekli nasıl olacaktır?
- LED hangi zaman aralıklarında yanacaktır?

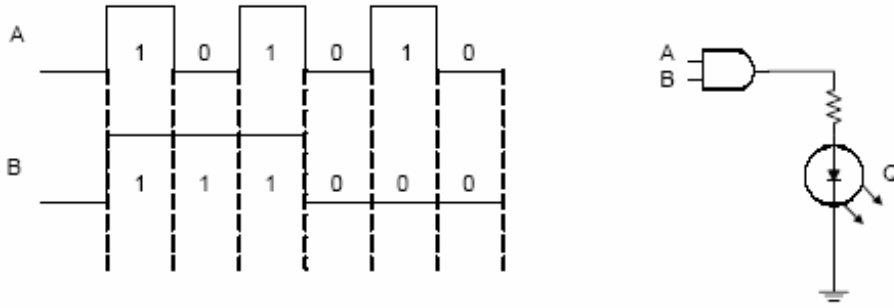

Çözüm:

a- Kapının doğruluk tablosu yardımı ile çıkış;

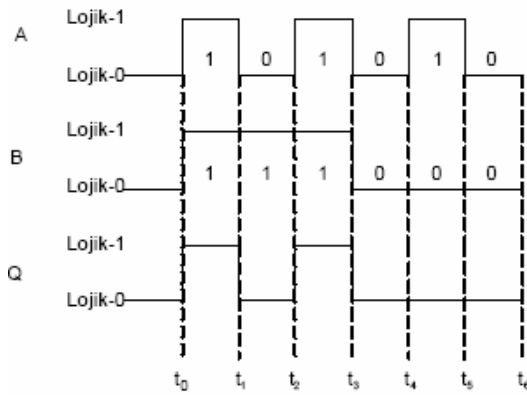

b- LED çıkış ifadesinin Lojik-1 olduğu zaman aralıklarında ışık verecektir.

- $t_0 - t_1 \Rightarrow$ LED ışık verir (Q=1)
- $t_1 - t_2 \Rightarrow$ LED ışık vermez (Q=0)
- $t_2 - t_3 \Rightarrow$ LED ışık verir (Q=1)
- $t_3 - t_4 \Rightarrow$ LED ışık vermez (Q=0)
- $t_4 - t_5 \Rightarrow$ LED ışık vermez (Q=0)
- $t_5 - t_6 \Rightarrow$ LED ışık vermez (Q=0)

3.2.2. VEYA Kapısı (OR GATE)

Bir VEYA kapısının iki veya daha fazla giriş, bir çıkış hattı vardır. Şekil-3.6'da iki giriş bir çıkışlı VEYA kapısının lojik sembolü, doğruluk tablosu ve elektrik eşdeğer devresi verilmiştir.

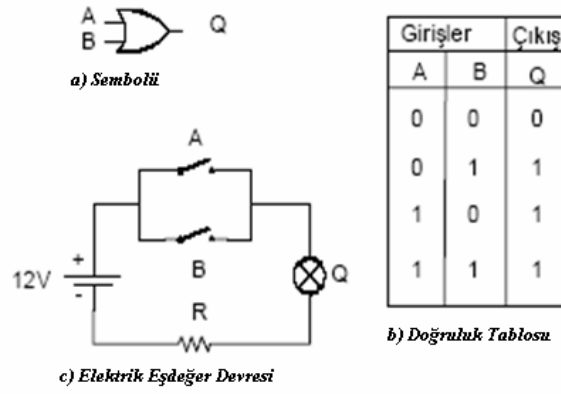

Şekil 3.6: İki Giriş Bir Çıkışlı VEYA Kapısı.

Elektrik eşdeğer devresi ile VEYA kapısının çalışmasını açıklayalım;

I- Eğer A ve B anahtarları açık ise ($A=0$, $B=0$) lamba yanmayacaktır $Q=0$ (Şekil3.7).

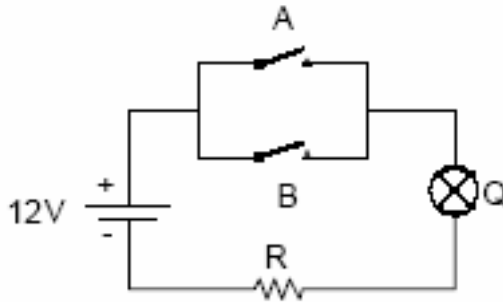

Şekil 3.7

II- Eđer A anahtarı aık ($A=0$), B anahtarı kapalı ($B=1$) ise, lamba yanacaktır $Q=1$ (Şekil 3.8)

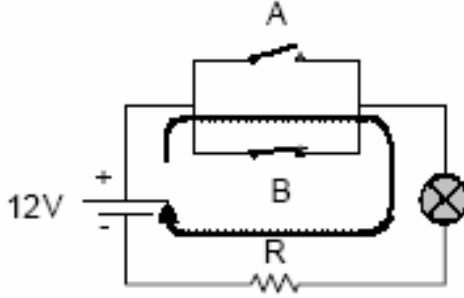

Şekil 3.8

III- Eđer A anahtarı kapalı ($A=1$), B anahtarı aık ($B=0$) ise, lamba yanacaktır $Q=1$ (Şekil 3.9).

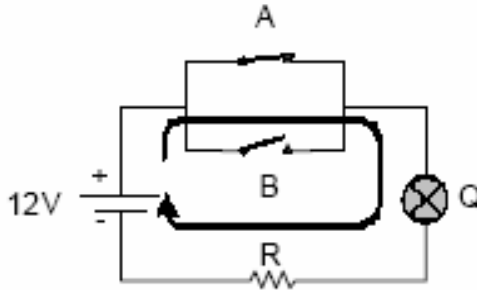

Şekil 3.9

IV- Eđer A ve B anahtarları kapalı ($A=1, B=1$) ise, lamba yanacaktır $Q=1$ (Şekil 3.10).

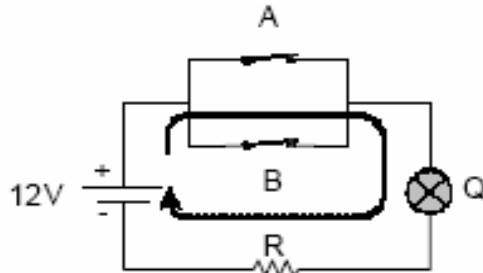

Şekil 3.10

ıkış Boolean ifadesi şeklinde $Q=A + B$ şeklinde yazılır." Q eřit A VEYA B " şeklinde okunur.

Bir VEYA kapısının çalışmasını şöyle özetleyebiliriz;

"Eğer bir VEYA kapısının girişlerinden biri veya tamamı Lojik-1 ise çıkış Lojik-1, heriki girişin birden Lojik-0 olması halinde çıkış Lojik-0 olur."

Örnek: Aşağıda dalga şekilleri verilen A ve B işaretleri bir VEYA kapısı girişlerine uygulanırsa;

- Çıkış dalga şekli nasıl olacaktır?
- LED hangi zaman aralıklarında ışık verecektir.

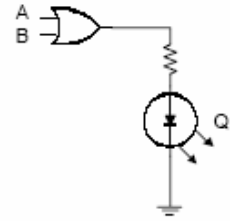
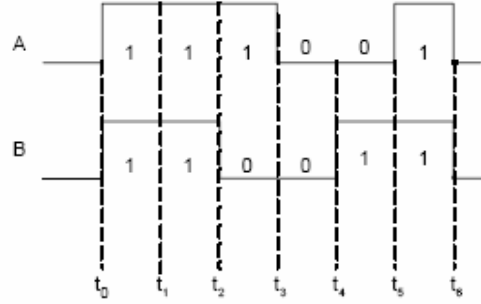

Çözüm:

a- Doğruluk tablosu yardımıyla çıkış dalga şekli çizilirse;

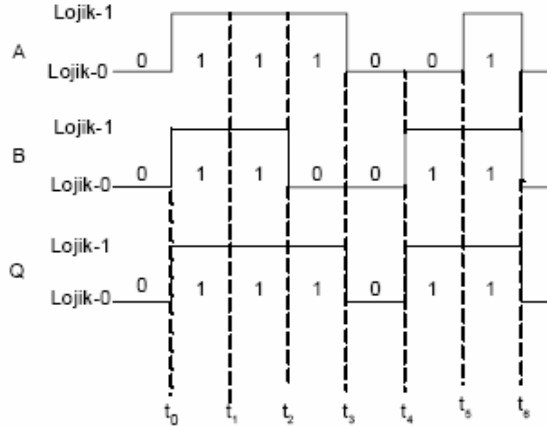

b- LED, çıkış dalga şeklinin Lojik-1 olduğu zamanlarda ışık verecektir.

- | | | |
|-------------|---------------|-----------------------|
| $t_0 - t_1$ | \Rightarrow | LED ışık verir (Q=1) |
| $t_1 - t_2$ | \Rightarrow | LED ışık vermez (Q=0) |
| $t_2 - t_3$ | \Rightarrow | LED ışık verir (Q=1) |
| $t_3 - t_4$ | \Rightarrow | LED ışık vermez (Q=0) |
| $t_4 - t_5$ | \Rightarrow | LED ışık vermez (Q=0) |
| $t_5 - t_6$ | \Rightarrow | LED ışık vermez (Q=0) |

3.2.3 Değil Kapısı (Not Gate-Inverter)

DEĞİL kapısı bir giriş ve bir çıkış hattına sahiptir. Çıkış işareti giriş işaretinin tersi (değili-tümleyeni) olur. Şekil 3.11'de standart değil kapısı sembolü, doğruluk tablosu ve elektrik eşdeğer devresi verilmiştir.

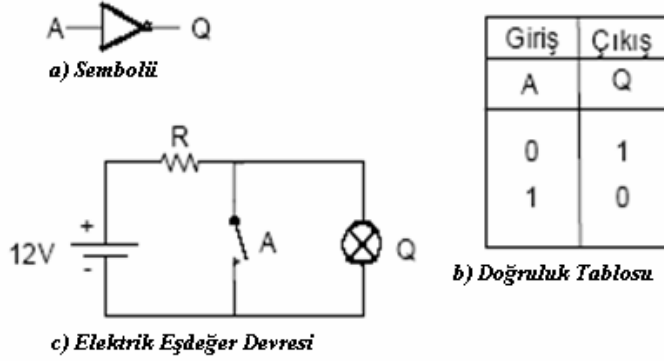

Şekil 3.11 DEĞİL (NOT) Kapısı

Elektrik eşdeğer devresi yardımıyla DEĞİL kapısının çalışmasını açıklayalım;
I-Eğer A anahtarı açıksa ($A=0$) akım devresini Q lambası üzerinden tamamlayacağından lamba yanacaktır ($Q=1$).

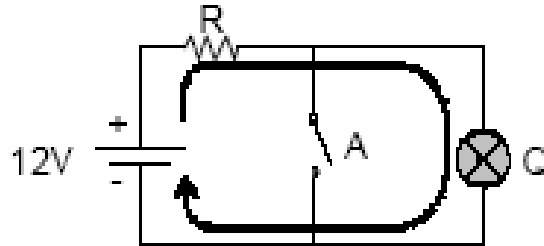

Şekil 3.12

II-Eğer A anahtarı kapalı ise ($A=1$) akım devresini A anahtarı üzerinden tamamlayacağından lamba yanmayacaktır ($Q=0$)

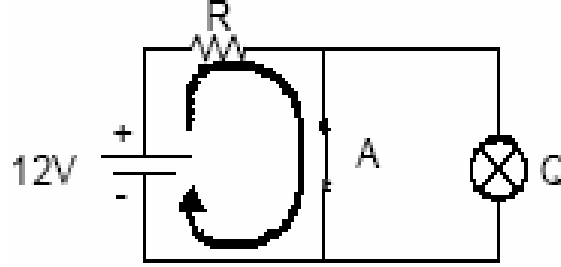

Şekil 3.13

Çıkış Boolean ifadesi olarak $Q = A'$ olarak yazılır. " Q eşit A 'nın değili" şeklinde okunur.

Örnek: Aşağıda verilen dalga şekli bir DEĞİL kapısı girişine uygulanırsa çıkış dalga şekli ne olur?

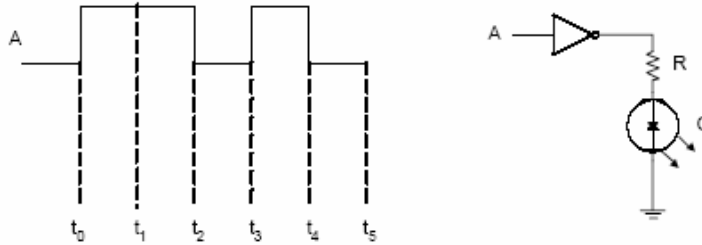

Çözüm: DEĞİL kapısının doğruluk tablosu yardımı ile çıkış dalga şekli aşağıdaki gibi olacaktır.

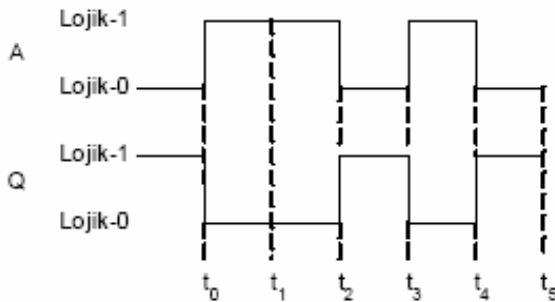

3.2.4. VE DEĞİL Kapısı (NAND GATE)

VE DEĞİL kapısının en az iki giriş ve bir çıkışı vardır. Lojik VE fonksiyonunun DEĞİL'i olarak tanımlayabiliriz. Şekil 3.14'de iki giriş, bir çıkışlı VEDEĞİL kapısının sembolü,doğruluk tablosu ve elektrik eşdeğer devresi verilmiştir.

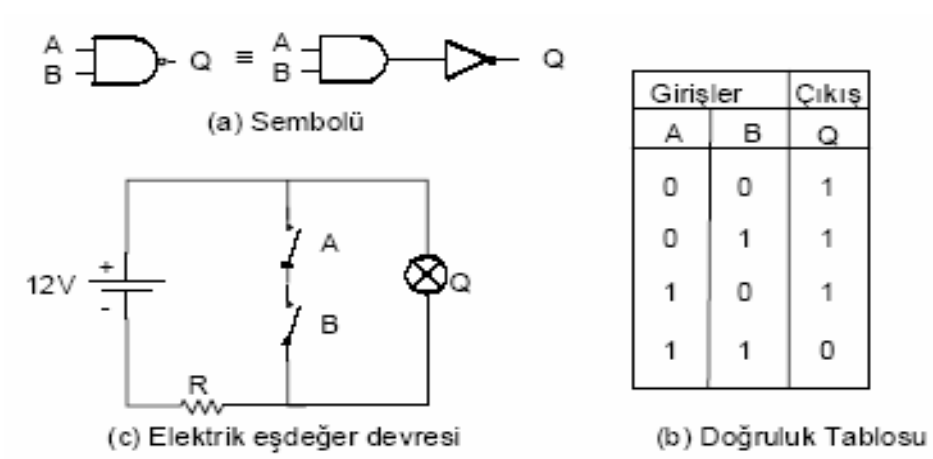

Şekil 3.14: İki Girişli VE DEĞİL Kapısı

Elektrik eşdeğer devresi yardımı ile VEDEĞİL kapısının doğruluk tablosu elde edilebilir;

I- Eğer A ve B anahtarları açık ($A=0, B=0$) ise akım devresini Q lambası üzerinden tamamlar lamba yanar($Q=1$).

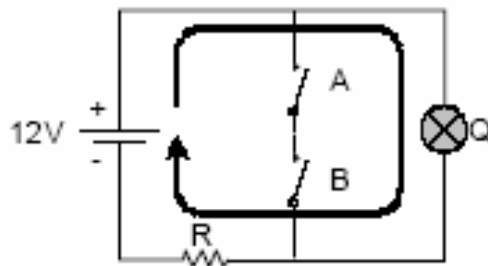

Şekil 3.15

II- Eđer A anahtarı açık(A=0), B anahtarı kapalı(B=1) ise akım devresini Q lambası üzerinden tamamlar lamba yanar(Q=1).

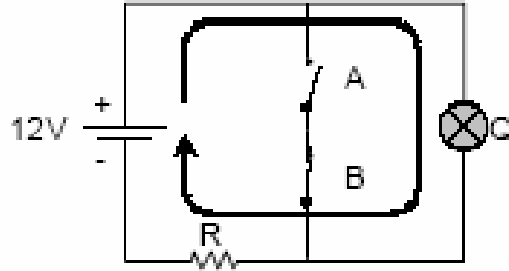

Şekil 3.16

III- Eđer A anahtarı kapalı(A=1), B anahtarı açık (B=0) ise akım devresini Q lambası üzerinden tamamlar lamba yanar (Q=1).

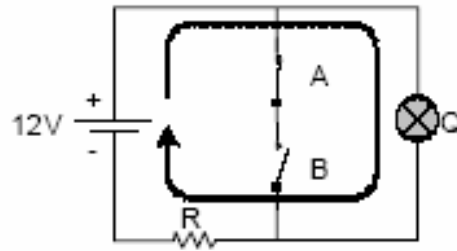

Şekil 3.17

VI- Eđer A ve B anahtarları kapalı ise(A=1,B=1) ise akım devresini anahtar üzerinden tamamlar Q lambası yanmaz (Q=0).

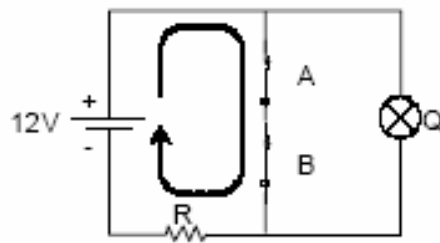

Şekil 3.18

Çıkış Boolean ifadesi olarak $Q = \overline{A \cdot B}$ yazılır. "Q eşit A VEDEĞİL B" şeklinde okunur.

"VEDEĞİL kapısının girişlerinden birisi veya tamamı Lojik-0 ise çıkış Lojik-1, her iki giriş birden Lojik-1 ise çıkış Lojik-0 olur."

Örnek: Aşağıda verilen dalga şekilleri bir VE DEĞİL kapısı girişlerine uygulanırsa çıkış dalga şekli ne olur.

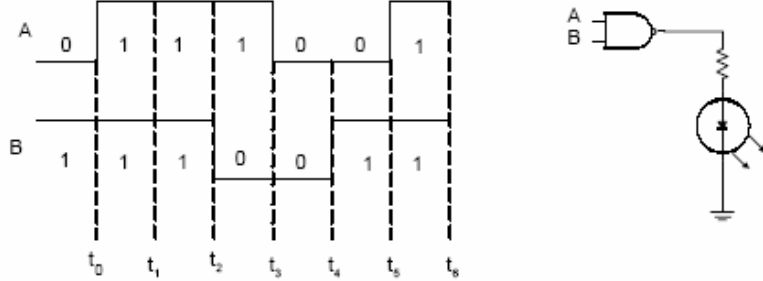

Çözüm: Girişlere uygulanan dalga şekillerinin Lojik seviyelerine bakılarak çıkış dalga şekli aşağıdaki gibi olacaktır

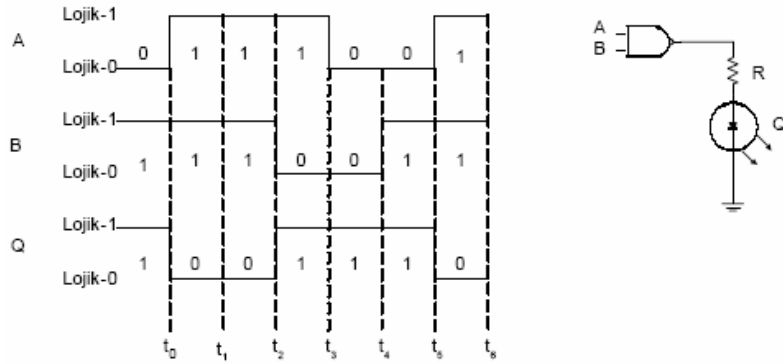

3.2.5. VEYA DEĞİL Kapısı (NOR GATE)

VEYA DEĞİL kapısının en az iki giriş ve bir çıkış hattı vardır. Lojik fonksiyon olarak VEYA fonksiyonunun DEĞİL'i olarak tanımlayabiliriz. Şekil 3.15'de iki giriş, bir çıkışlı VEYA DEĞİL kapısının sembolü, doğruluk tablosu ve elektrik eşdeğer devresi verilmiştir.

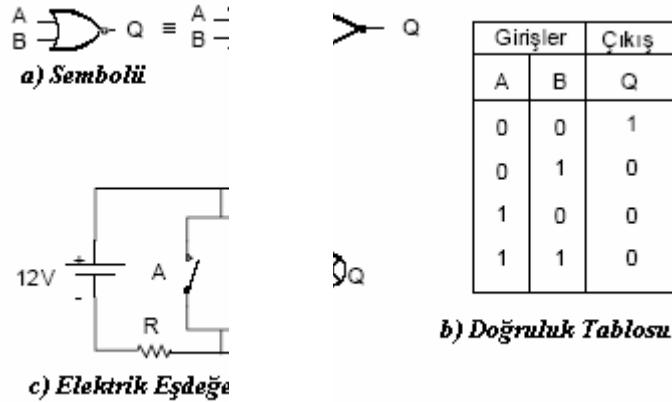

Şekil 3.19: İki girişli VE DEĞİL Kapısı

Elektrik eşdeğer devresi yardımı ile VEDEĞİL kapısının doğruluk tablosu elde edilebilir;

I - Eğer A ve B anahtarları açık ($A=0$, $B=0$) ise akım devresini Q lambası üzerinden tamamlar lamba yanar $Q=1$ (Şekil 3.20).

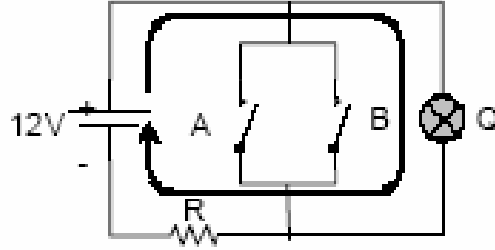

Şekil 3.20

II - Eğer A anahtarı açık($A=0$), B anahtarı kapalı($B=1$) ise akım devresini B anahtarı üzerinden tamamlar Q lambası yanmaz $Q=0$ (Şekil 3.21).

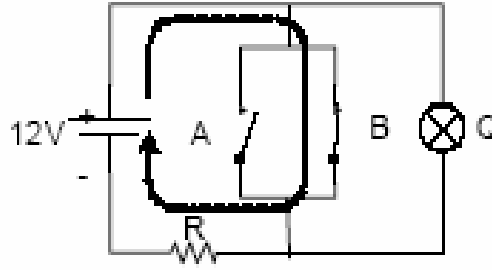

Şekil 3.21

III - Eğer A anahtarı kapalı($A=1$), B anahtarı açık ise akım devresini A anahtarı üzerinden tamamlar Q lambası yanmaz $Q=0$ (Şekil 3.22).

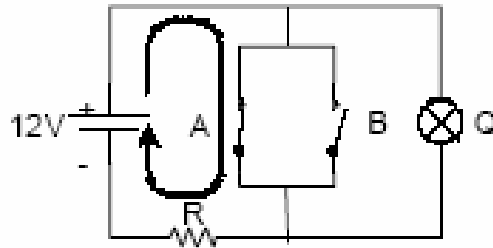

Şekil 3.22

IV - Eğer A ve B anahtarları kapalı ise (A=1, B=1) ise akım devresini anahtar üzerinden tamamlar Q lambası yanmaz Q=0 (Şekil 3.23).

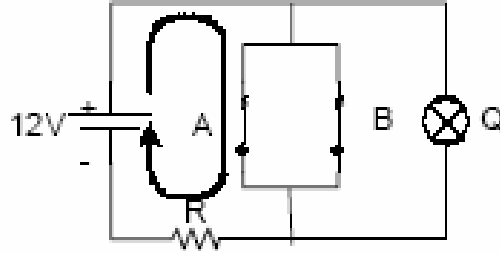

Şekil 3.23

Çıkış Boolean ifadesi olarak $Q = \overline{A+B}$ yazılır. "Q eşit A VEYA DEĞİL B" şeklinde okunur.

"VEYA DEĞİL kapısının girişlerinden birisi veya tamamı Lojik-1 ise çıkış Lojik-0, her iki giriş birden Lojik-0 ise çıkış Lojik-1 olur"

Örnek: Aşağıda verilen dalga şekilleri bir VEYA DEĞİL kapısı girişlerine uygulanırsa çıkış dalga şekli ne olur.

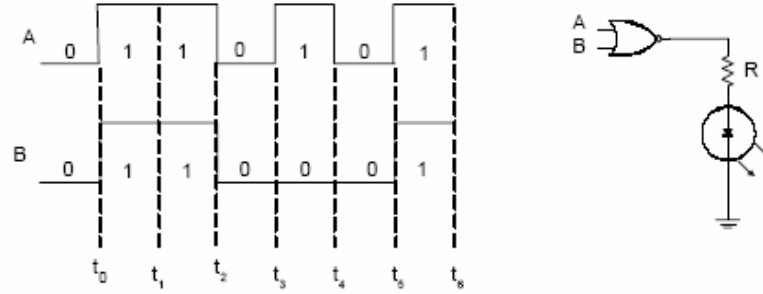

Çözüm: VEYA DEĞİL kapısının girişlerinden birisi veya tamamı Lojik-1 ise çıkış Lojik-0, her iki giriş birden Lojik-0 ise çıkış Lojik-1 oluyordu. Girişlere uygulanan dalga şekillerinin Lojik seviyelerine göre çıkış dalga şekli aşağıdaki gibi olacaktır.

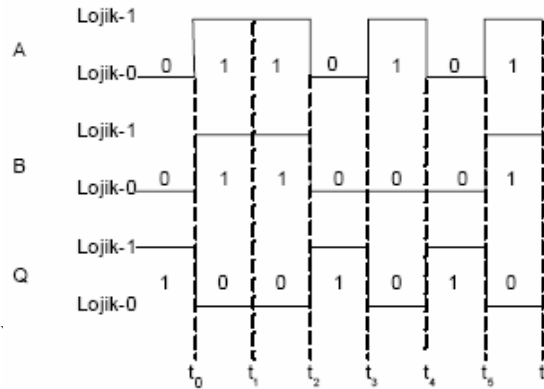

3.2.6. Özel

Bir ÖZEL VEYA kapısının iki veya daha fazla giriş, bir çıkış hattı vardır. Şekil-3.24'de iki giriş bir çıkışlı ÖZELVEYA kapısının lojik sembolü, doğruluk tablosu ve elektrik eşdeğer devresi verir.

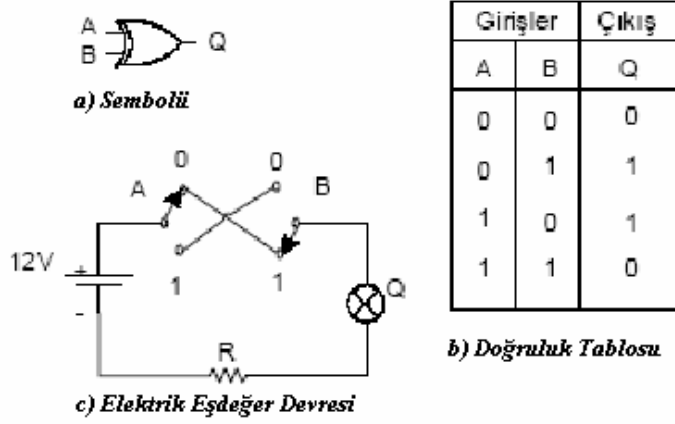

Şekil 3.24: İki Girişli ÖZELVEYA Kapısı

Elektrik eşdeğer devresi yardımı ile ÖZEL VEYA kapısının doğruluk tablosu elde edilebilir

I- Eğer A ve B anahtarları açık ($A=0, B=0$) ise akım devresini tamamlamaz ve lamba yanmayacaktır $Q=0$ (Şekil 3.25).

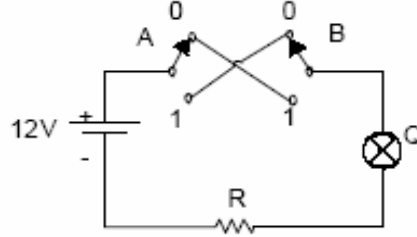

Şekil 3.25

II- Eğer A anahtarı açık ($A=0$), B anahtarı kapalı ($B=1$) ise akım devresini tamamlar Q lambası yanar $Q=1$ (Şekil 3.26).

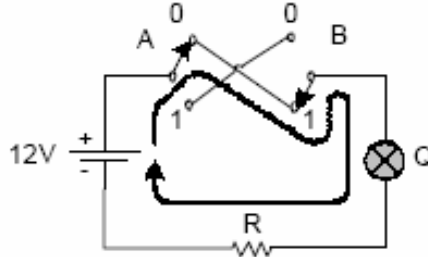

Şekil 3.26

III- Eğer A anahtarı kapalı(A=1), B anahtarı açık (B=0) ise akım devresini tamamlar Q lambası yanar Q=0 (Şekil 3.27).

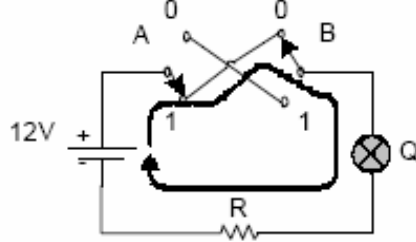

Şekil 3.27

IV- Eğer A ve B anahtarları kapalı ise(A=1,B=1) ise akım devresini anahtar üzerinden tamamlar Q lambası yanmaz Q=0 (Şekil 3.28).

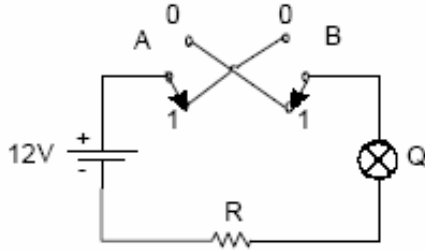

Şekil 3.28

Çıkış Boolean ifadesi olarak; veya şeklinde $Q = A \oplus B$ yazılır, "Q eşit A ÖZEL VEYA B" şeklinde okunur.

ÖZEL VEYA kapısı DEĞİL-VE-VEYA kapıları ile ifade edilebilir. Bu durumda bir ÖZEL VEYA fonksiyonunu;

$Q = \bar{A} \cdot B + A \cdot \bar{B}$ şeklinde tanımlayabiliriz.

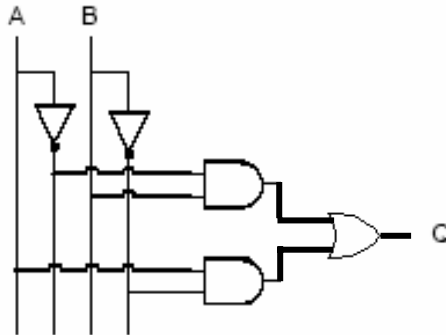

Şekil 3.29 : DEĞİL-VE-VEYA Kapıları ile Oluşturulan Özel VEYA Kapısı

"ÖZEL VEYA kapısının girişleri aynı lojik seviyede ise çıkış Lojik-0, her iki giriş farklı lojik seviyede ise çıkış Lojik-1 olur."

Örnek:

- a) Aşağıda verilen dalga şekilleri bir ÖZEL VEYA kapısı girişlerine uygulanırsa çıkış dalga şekli ne olur.
- b)
- b) Çıkışa bir LED bağlanırsa hangi zaman aralıklarında LED ışık verecektir.

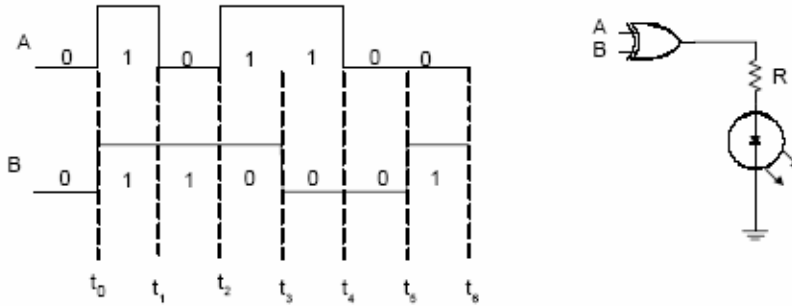

Çözüm:

a- ÖZEL VEYA kapısının girişleri aynı Lojik seviyede ise çıkış Lojik-0, her iki giriş farklı lojik seviyede ise çıkış Lojik-1 oluyordu. Girişlere uygulanan dalga şekillerinin Lojik seviyelerine göre çıkış dalga şekli aşağıdaki gibi olacaktır.

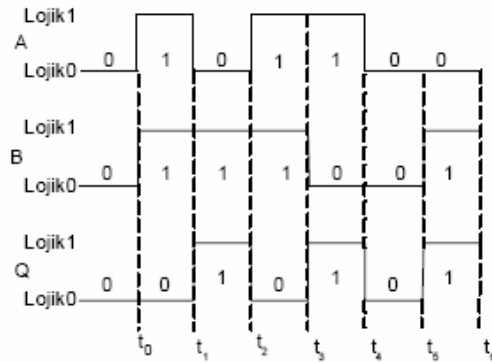

b - LED çıkışın Lojik-1 olduğu zaman aralıklarında ışık verecektir

- $t_0 - t_1 \Rightarrow$ LED ışık verir (Q=0)
 $t_1 - t_2 \Rightarrow$ LED ışık vermez (Q=1)
 $t_2 - t_3 \Rightarrow$ LED ışık verir (Q=0)
 $t_3 - t_4 \Rightarrow$ LED ışık vermez (Q=1)
 $t_4 - t_5 \Rightarrow$ LED ışık vermez (Q=0)
 $t_5 - t_6 \Rightarrow$ LED ışık vermez (Q=1)

3.2.7. Özel Veya Değil Kapısı (XNOR GATE)

Bir ÖZEL VEYA DEĞİL kapısının iki veya daha fazla giriş, bir çıkış hattı vardır. Lojik fonksiyon olarak ÖZEL VEYA işleminin değildir. Şekil-3.17'de iki giriş bir çıkışlı ÖZEL VEYA DEĞİL kapısının lojik sembolü, doğruluk tablosu ve elektrik eşdeğer devresi verilmiştir.

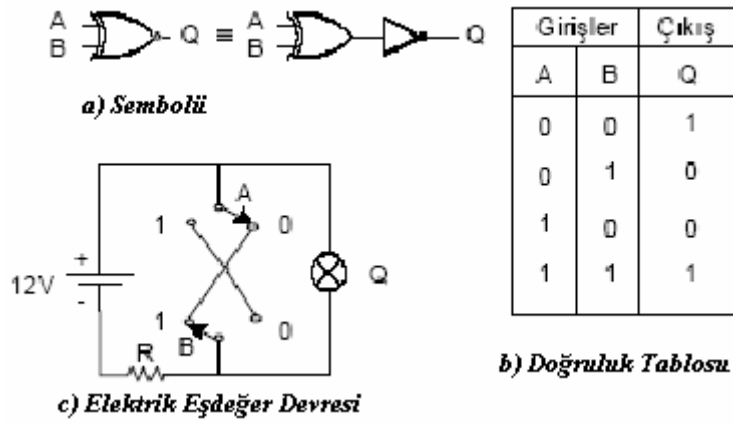

Şekil 3.30: İki girişli ÖZEL VEYA DEĞİL Kapısı

Elektrik eşdeğer devresi yardımı ile ÖZEL VEYA kapısının doğruluk tablosu elde edilebilir;

I- Eğer A ve B anahtarları "0" konumunda ise akım devresini lamba üzerinden tamamlar $Q=1$ (Şekil 3.31).

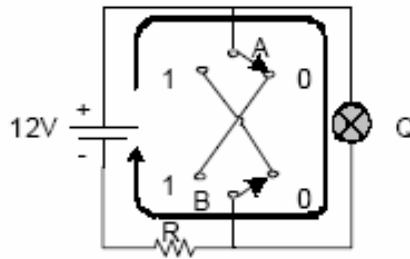

Şekil 3.31

II- Eğer A anahtarı "0" konumunda, B anahtarı "1" konumunda ise akım devresini anahtarlar üzerinden tamamlar Q lambası yanmaz $Q=0$ (Şekil 3.32).

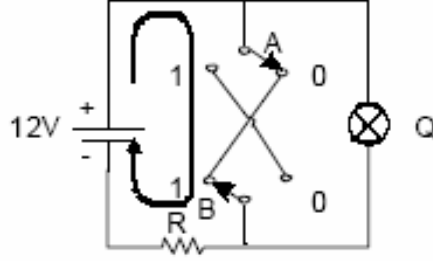

Şekil 3.32

III- Eğer A anahtarı kapalı ($A=1$), B anahtarı açık ($B=0$) ise akım devresini tamamlar Q lambası yanar $Q=0$ (Şekil 3.33).

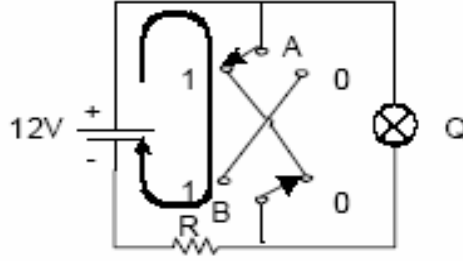

Şekil 3.33

VI- Eğer A ve B anahtarları "1" konumunda ise akım devresini lamba üzerinden tamamlar $Q=1$ (Şekil 3.34).

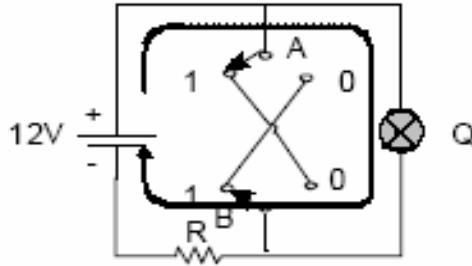

Şekil 3.33

Çıkış Boolean ifadesi olarak ; $Q = A \oplus B$ şeklinde yazılır. "Q eşit A ÖZEL VEYA DEĞİL B" şeklinde okunur.

ÖZEL VEYA-Değil kapısı DEĞİL-VE-VEYA kapıları ile ifade edilebilir. Bu durumda bir ÖZEL VEYA- Değil fonks $Q = \bar{A} \cdot \bar{B} + A \cdot B$ şeklinde tanımlayabiliriz.

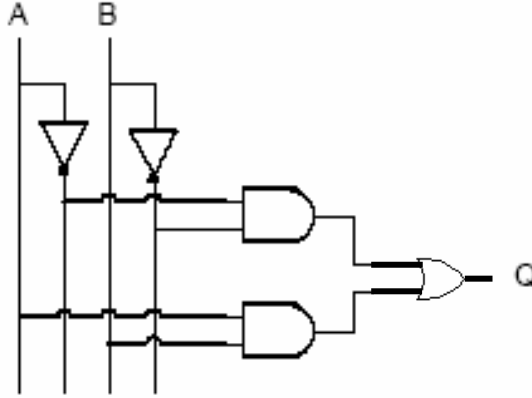

Şekil 3.34: DEĞİL-VE-VEYA Kapıları İle ÖZEL VEYA DEĞİL Kapısı

"ÖZEL VEYA DEĞİL kapısının girişleri aynı lojik seviyede ise çıkış Lojik-1, her iki giriş farklı lojik seviyede ise çıkış Lojik-0 olur."

Örnek: Aşağıda verilen dalga şekilleri bir ÖZEL VEYA DEĞİL kapısı girişlerine uygulanırsa çıkış dalga şekli ne olur.

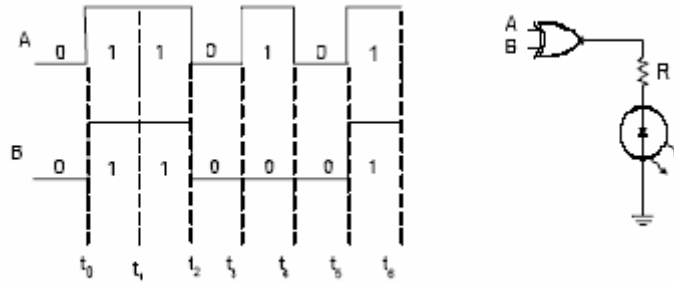

Çözüm: Çıkış dalga şekli doğruluk tablosu yardımı ile çizilirse aşağıdaki gibi olacaktır.

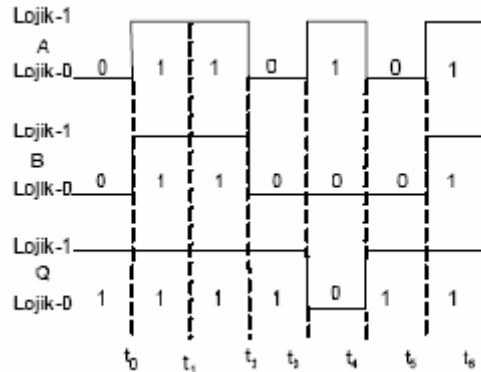

3.3. Entegre Devre Mantık Aileleri

Bir önceki bölümde sayısal devrelerin tasarımında kullanılan temel lojik kapıları inceledik. Lojik kapılar sayısal sistemlerin temel elemanlarıdır. Bir çok lojik kapının oluşturduğu bir sayısal devre bir silisyum yonga üzerine entegre devre (integrated circuit -IC) olarak yapılır.

Tek bir yonga içersine yerleştirilen kapı sayısına göre entegre devreler entegresyon ölçeğini göstermesi açısından dört ayrı grupta incelenebilirler.

- I. SSI (Küçük Ölçekli Entegrasyon - Small Scale Integration) En fazla 20 lojik kapı içeren entegre devrelerdir.
- II. MSI (Orta Ölçekli Entegrasyon - Medium Scale Integration) 1000 bellek bitinden daha az ve 20 ila 100 kapı içeren entegre devrelerdir. Örneğin; sayıcılar, kaydırmalı kaydediciler, kod çözücüler v.b.
- III. LSI (Büyük Ölçekli Entegrasyon - Large Scale Integration) 1000'den 16000'e kadar bellek biti, 100 ila 5000 lojik kapı içeren entegre devreleridir. Örneğin 8-bitlik mikroişlemci, bellek yongaları v.b.
- IV. VLSI (Çok Büyük Ölçekli Entegrasyon - Very Large Scale Integration) 5000 lojik kapıdan daha fazla kapı içeren entegre devreleridir. Örneğin 16-bitlik mikroişlemci, yüksek yoğunluklu bellek yongaları v.b.

Bu bölümde ise sayısal devre tasarımlarında en fazla kullanılan iki farklı tip TTL ve CMOS mantık aileleri devreleri incelenecektir.

3.3.1. TTL (Transistor-Transistor Logic)

Terim olarak TTL transistor-transistor logic ifadesinin kısaltılması olarak kullanılmaktadır. Entegre devrelerinin tasarımında bipolar transistorler kullanılmıştır. TTL mantık ailesi hız ve güç parametreleri açısından yedi alt gruba ayrılırlar:

- I. Standart TTL
- II. Yüksek - Güçlü TTL
- III. Düşük-Güçlü TTL
- IV. Schottky TTL
- V. Düşük-Güçlü Schottky TTL

VI. Gelişmiş Düşük-Güçlü Schottky TTL

VII. Gelişmiş Schottky TTL

TTL mantık ailesi 54 veya 74 numaralı önekiye sahiptirler. 54 serisi askeri amaçlıdır. Çalışma sıcaklığı aralığı -55°C ile $+125^{\circ}\text{C}$ arasında iken, 74 serisi entegreler için bu aralık 0°C ile $+70^{\circ}\text{C}$ arasındadır.

Bu mantık ailesindeki entegreler genellikle *AA74YYXXX* şeklinde tanımlanırlar. *AA* harfleri entegreyi üreten firmayı gösteren harf veya harflerdir. Texas Instruments ön ek olarak '*SN*', National Semiconductor '*DM*', Signetics '*S*' kısaltmalarını kullanmaktadırlar. *YY* harfleri entegrenin hangi TTL alt grubuna ait olduğunu gösterir. *XXX* entegrenin fonksiyonunu gösteren iki veya üç basamaklı bir sayıdır.

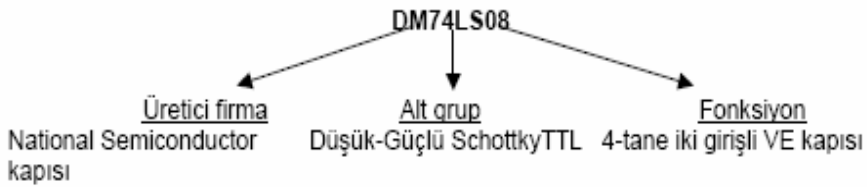

Tablo 3.1 de TTL Alt Gruplarına Ait Kısaltma Tablosu Verilmiştir.

TTL Serisi	Önek	Örnek Entegre
Standart TTL	54 veya 74	7404 (altılı DEĞİL kapısı)
Yüksek-güçlü TTL	54H veya 74H	74H04 (altılı DEĞİL kapısı)
Düşük-güçlü TTL	54L veya 74L	74L04 (altılı DEĞİL kapısı)
Schottky TTL	54S veya 74S	74S04 (altılı DEĞİL kapısı)
Düşük-güçlü Schottky TTL	54LS veya 74LS	74LS04 (altılı DEĞİL kapısı)
Geliştirilmiş düşük-güçlü Schottky TTL	54ALS veya 74ALS	74ALS04 (altılı DEĞİL kapısı)
Geliştirilmiş Schottky TTL	54AS veya 74ALS	74AS04 (altılı DEĞİL kapısı)

Tablo 3.1: TTL Alt Guruplarına Ait Kısaltmalar

3.3.2. CMOS (Tamamlayıcı MOS Lojik)

CMOS terim olarak tamamlayıcı MOS Lojik (Complementary Metal Oxide Semiconductor) ifadesinin kısaltılması olarak kullanılmaktadır. Entegre devrelerinin tasarımında alan etkili transistörler kullanılmıştır. Lojik fonksiyonlar aynı kalmakla beraber TTL ve CMOS yapım teknolojilerinde kullanılan araçlar farklıdır. Devre teknolojileri lojik fonksiyonlarda değil sadece performans karakteristiklerinde değişiklik gösterir. CMOS ailesi temel olarak *metal kapılı CMOS* ve *silikon kapılı CMOS* olmak üzere iki ayrı işlem teknolojisi kategorisine ayrılır. Eski metal kapılı teknoloji 4000 serisinden oluşurken, yeni silikon kapılı teknolojiler ise 74C, 74HC, 74HCT serisinden oluşur. CMOS ailesine ait bütün 74 serisi, TTL' ler ile bacak ve fonksiyon uyumludur. Yani TTL ve CMOS entegreler aynı sayıda ve benzer giriş,

çıkış, besleme gerilimine (V_{cc}) sahiptir. Ayrıca 74HCT serisi TTL ile voltaj seviyesi uyumludur. 74HCT serisinin 74C ve 74HC serileri ile bağlanması için özel bir gereksinim yoktur. TTL ile CMOS ailesi arasındaki farklılıklar performans karakteristiklerinde yatar.

3.3.3. Performans Karakteristikleri

Yayılm Gecikmesi (Propagasyon Delay) lojik devrelerde karşılaşılan en önemli karakteristiklerden biridir. Lojik devrenin veya kapının hız limitleri bu karakteristik ile belirlenir. Lojik devrelerde kullanılan yüksek hızlı veya düşük hızlı terimleri yayılım gecikmesi referans alınarak belirlenir. Eğer bir lojik devrenin veya kapının yayılım gecikmesi ne kadar kısa ise devrenin veya kapının hızı o kadar yüksektir. Yayılm gecikmesi sayısal devrenin veya kapının girişlerindeki değişime bağlı olarak çıkışta meydana gelen değişim arasındaki zaman farkıdır. Mantık kapılarında iki yayılım gecikmesi süresi tanımlanır.

t_{PHL} : Çıkış sinyalinin Lojik-1'den Lojik-0'a geçme süresi. Bu süre giriş sinyali üzerinde belirlenen genel bir referans noktası ile çıkış sinyali üzerindeki aynı referans noktası arasındaki fark olarak belirlenir.

t_{PLH} : Çıkış sinyalinin Lojik-0'dan Lojik-1'e geçme süresi. Bu süre giriş sinyali üzerinde belirlenen genel bir referans noktası ile çıkış sinyali üzerindeki aynı referans noktası arasındaki fark olarak belirlenir.

Şekil-3.35 Bir DEĞİL kapısında yayılım gecikme sürelerinin göstermektedir

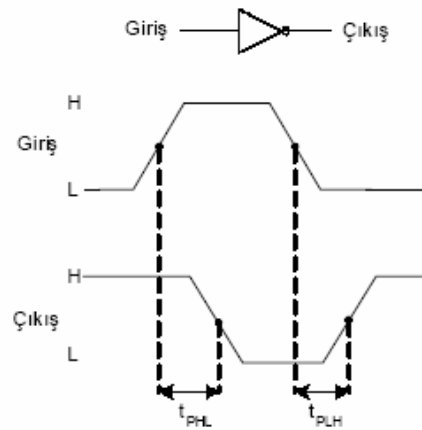

Şekil-3.35 : DEĞİL Kapısı Yayılm Gecikme Süreleri

Güç Harcaması (Power Dissipation): Bir lojik kapıda harcanan güç miktarıdır. Harcanan güç dc besleme gerilimi ile çekilen akımın çarpımı ile elde edilir ve 'mW cinsinden ifade edilir. Bir lojik kapı tarafından çekilen akım çıkışın durumuna göre değişeceğinden harcama gücü, çıkışın Lojik-1 ve Lojik-0 olduğu iki durum için hesaplanan güçlerin ortalaması alınarak bulunabilir.

Çıkış Kapasitesi (Fan Out): Bir lojik kapının aynı entegre ailesinden sürebileceği maximum yük sayısına çıkış kapasitesi (Fan Out) adı verilir.

Örneğin bir standart TTL kapısının çıkış kapasitesi 10 ise bu kapının sürebileceği maximum yük sayısı standart TTL ailesinden 10 adet kapı girişidir. Bundan fazla kapı girişi bağlanması durumunda girişin sürülmesi için yeterli akım sağlanamayacaktır.

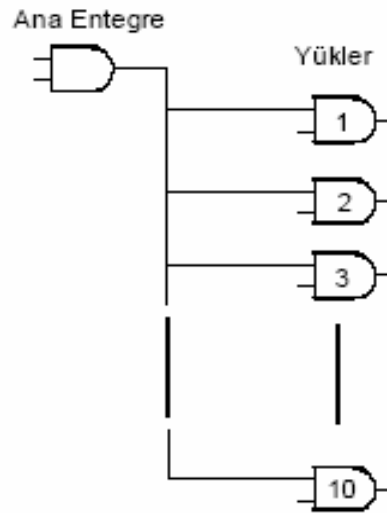

Şekil 3.36: Standart TTL Ailesinde Fan-Out Gösterimi

Hız-Güç Üretimi (Speed Power Product): Sayısal devrelerin performansını ölçmek üzere üreticiler tarafından özel olarak eklenen bir karakteristiktir. Yayılım gecikmesinin ve özel ferkanslardaki güç harcamasının çarpımından elde edilir. Hız-Güç Üretimi(SPP) Joule ile tanımlanır, J sembolü ile gösterilir. Örneğin TTL ailesine ait 74LS serisi için 100kHz frekansındaki Hız-Güç üretimi aşağıdaki gibi hesaplanır;

$$SPP=(10ns).(2mW)=20pJ$$

Aşağıda Tablo 3.2 TTL ve CMOS ailelerine ait performans karakteristiklerini vermektedir.

Teknoloji	CMOS (silikon kapılı)	CMOS (metal kapılı)	TTL Std	TTL LS	TTL S	TTL ALS	TTL AS
Seri	74HC	4000B	74	74S	74S	74ALS	74AS
Güç Harcaması Statik 100kHz için	2,5nW 0,17mW	1µW 0,1mW	10mW 10mW	2mW 2mW	19mW 19mW	1mW 1mW	8,5mW 8,5mW
Yayılm Gecikmesi	8ns	50ns	10ns	10ns	3ns	4ns	1,5ns
Fan-Out			10	20	20	20	40

Tablo 3.2 : TTL ve CMOS Ailelerine Ait Performans Karakteristikleri

Not: CMOS ailesinde yayılım gecikmesi (propagasyon delay) besleme gerilimine (V_{cc}) bağlıdır. Güç harcaması (power dissipation) ve çıkış kapasitesi (fan out) ise frekansın bir fonksiyonudur.

UYGULAMA FAALİYETİ

Aşağıda verilen uygulamayı işlem basamaklarına uygun olarak gerçekleştiriniz.

Deneyde Kullanılacak Malzemeler:

- DC 5 Volt güç kaynağı
- Bread Board
- 1 Ad. 7408 TTL Entegre.
- 3 Ad. 220Ω ¼ Watt direnç.
- 2 Ad. Yeşil LED diyot.
- 1 Ad. Kırmızı LED diyot.
- Bağlantı kabloları.

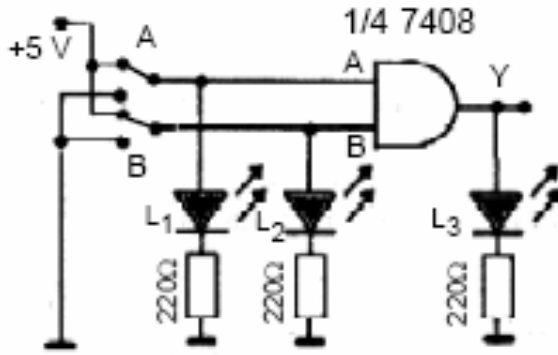

İki girişli AND lojik kapı deney bağlantı şeması

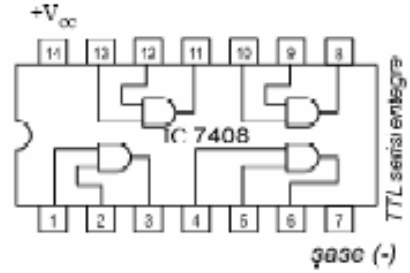

İki girişli AND lojik kapı entegresinin Uç Bağlantı yapısı (TTL serisi)

A	B	Y
0	0	
0	1	
1	0	
1	1	

Doğruluk tablosu

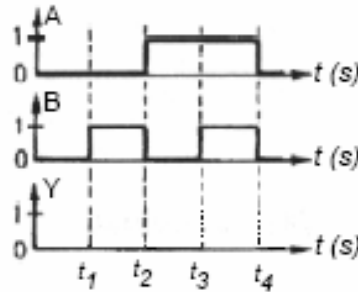

Giriş-çıkış sinyalleri

İşlem Basamakları	Öneriler
<ul style="list-style-type: none"> Deneyi yaparken öncelikle entegreyi (7408) bread boarda yerleştiriniz 	<ul style="list-style-type: none">
<ul style="list-style-type: none"> Şemaya uygun olarak diğer devre elemanlarının montajını yapınız 	
<ul style="list-style-type: none"> Deneyi yaparken 5 voltluk DC besleme kaynağının (+) ucunu 7408 evtegresinin 14 numaralı ayağına,(-) ucunu ise 7 numaralı ayağına bağlayınız. 	<ul style="list-style-type: none">
<ul style="list-style-type: none"> A,B anahtarlarını giriş konumlarını yukarıdaki doğruluk tablosuna uygun şekilde yaparak deneyi yapınız 	<ul style="list-style-type: none">
<ul style="list-style-type: none"> Doğruluk tablosunu deney sonuçlarına göre doldurunuz. 	<ul style="list-style-type: none">
<ul style="list-style-type: none"> A, B giriş dalga formları verilmiş olan devrenin, çıkış sinyali dalga formunu çiziniz 	<ul style="list-style-type: none">
<ul style="list-style-type: none"> İki girişli AND lojik kapısının matematiksel ifadesini yazınız 	<ul style="list-style-type: none">
<ul style="list-style-type: none"> İki girişli AND lojik kapısının eşdeğer elektrik devresini çiziniz 	<ul style="list-style-type: none">
<ul style="list-style-type: none"> İki girişli AND lojik kapısının Alman (DIN) ve Amerikan (ANSI) standartına göre sembollerini çiziniz. 	<ul style="list-style-type: none">
<ul style="list-style-type: none"> İki girişli AND lojik kapılarıyla üç girişli AND lojik kapısının elde edilmesinin şeklini çiziniz 	<ul style="list-style-type: none">

ÖLÇME VE DEĞERLENDİRME

DEĞERLENDİRME KRİTERLERİ	DEĞERLENDİRME	
	Evet	Hayır
Devre doğru kuruldu mu?		
Devre hatasız çalışıyor mu?		
Devre ile ilgili sorulara verilen cevaplar doğru mu?		
İş alışkanlıkları uygun mu?		
İş istenilen sürede tamamlandı mı?		
Sonuçlar cevap anahtarına uygun mu?		
Tertip düzeni uygun mu?		

DEĞERLENDİRME

Değerlendirme çizelgesindeki tüm soruların cevabı evet ise diğer faaliyete geçiniz. Cevaplarınız arasında hayır var ise ilgili konuyu tekrar ediniz.

PERFORMANS TESTİ

DEĞERLENDİRME KRİTERLERİ	DEĞERLENDİRME	
	Evet	Hayır
Lojik kapıları tanıyor mu?		
Lojik kapıların sembollerini biliyor mu?		
Lojik kapıların elektriksel eşdeğer devresini biliyor mu?		
Lojik kapıların doğruluk tablolarını çıkarabiliyor mu?		
Lojik sinyallere ait diyagramları biliyor mu?		
Lojik kapıları kullanabiliyor mu?		
Lojik entegre devreleri tanıyor mu?		

DEĞERLENDİRME

Tüm sorulara cevabınız evet ise bir soraki faaliyete geçiniz. Cevaplarınız arasında hayır var ise ilgili konuyu tekrarlayınız.

ÖĞRENME FAALİYETİ-4

AMAÇ

Dijital elektronik devrelerin tasarımı, üretim ve onarım süreçlerini anlayabilmek için Boolean matematik kurallarını bilmek şarttır. Sadeleştirme işlemleri de kullanılarak dijital devrelerin daha az kapı ile gerçekleştirilmesini sağlar. Bu bölümde dijital devrelerde kullanılan boolean matematiği hakkında temel bilgiler verilmesi amaçlanmaktadır.

ARAŞTIRMA

- Boolean matematiği nedir? Nerelerde kullanılır, Boolean matematik kurallarını araştırınız? Araştırma sonuçlarınızı arkadaşlarınız ile tartışınız?

4. BOOLEAN MATEMATİĞİ

İngiliz matematikçi George Bole tarafından 1854 yılında geliştirilen BOOLEAN matematiği sayısal devrelerin tasarımında ve analizinde kullanılması 1938 yılında Claude Shannon tarafından gerçekleştirildi. BOOLEAN matematiği sayısal devrelerin çıkış ifadelerinin giriş değişkenleri cinsinden ifade edilmesi ve elde edilen ifadenin en basit haline ulaşması için kullanılır.

4.1. Boolean İşlemleri

Boolean matematiği sayısal sistemlerin analizinde ve anlaşılmasında kullanılan temel sistemdir. Bu bölümde temel Boolean işlemleri ve bunların sayısal devrelerde nasıl kullanıldığı anlatılacaktır.

4.1.1. Boolean Matematiği Sembolleri

Boolean matematiğinde kullanılan değişkenler veya fonksiyonlar büyük harfler kullanılarak gösterilmiştir. Sayısal olarak bir değişken veya fonksiyon iki değer alabilir. Bu değerler 1 veya 0 olacaktır. Değişkenlerin veya fonksiyonların aldığı bu değerler sayısal devrelerde eğer "1" ise YÜKSEK gerilim seviyesi, "0" ise ALÇAK gerilim seviyesini gösterecektir.

Değil veya tümleyen (İ complement), boolean matematiğinde değişkenin üzerine çizilen bir çizgi ile gösterilir. Örneğin \overline{A} fadesi "A'nın değili veya A'nın komplementi" şeklinde okunur. Eğer $A=0$ ise $\overline{A}=1$ olur. Tümleyen (komplement) veya değil için A' şeklinde yazım kullanılabilir.

A ve B girişlere uygulanan iki değişkeni gösterirse VE fonksiyonu Boolean ifadesi olarak 'A.B' şeklinde yazılırken, VEYA fonksiyonu için 'A+B' şeklinde yazılacaktır.

4.1.2. Boolean Toplama ve Çarpma

Boolean toplamaya ilişkin temel kurallar aşağıda verilmiştir.

$$\begin{array}{rclcl} 0 & + & 0 & = & 0 \\ 0 & + & 1 & = & 1 \\ 1 & + & 0 & = & 1 \\ 1 & + & 1 & = & 1 \end{array}$$

Boolean matematiğinin sayısal devre uygulamalarında Boolean toplama VEYA fonksiyonu ile tanımlanacaktır.

Boolean çarpma işlemi ise VE fonksiyonu ile ifade edilir. Boolean çarpma işlemine ilişkin temel kurallar aşağıda verilmiştir.

$$\begin{array}{rclcl} 0 & . & 0 & = & 0 \\ 0 & . & 1 & = & 0 \\ 1 & . & 0 & = & 0 \\ 1 & . & 1 & = & 1 \end{array}$$

4.2. Boolean Kanunları

Boolean matematiğinin üç temel kanunu: Yer değiştirme kanunu (Commutative Laws), Birleşme kanunu (Associative Laws) ve Dağılım Kanunu (Distributive Laws) adını alırlar.

4.2.1. Yer Değiştirme Kanunu (COMMUTATIVE LAWS)

İki giriş değişkeni için Boolean toplamaya ait *yer değiştirme kanunu* aşağıdaki gibi yazılır

$$A+B = B+A$$

İki girişli bir VEYA kapısının girişlerine uygulanan değişkenler yer değiştirirse çıkış değeri değişmez. Yer değiştirme kanununun VEYA kapısı uygulaması Şekil 4.1'de verilmiştir.



İki giriş değişkeni için Boolean çarpmaya ait yer değiştirme kanunu aşağıdaki gibi yazılır

$$A.B = B.A$$

İki girişli bir VE kapısının girişlerine uygulanan değişkenler yer değişirse çıkış değeri değişmez. Yer değiştirme kanununun VE kapısı uygulaması Şekil 4.2'de verilmiştir.



Şekil 4.2: Yer Değiştirme Kanununun VE Kapısı Uygulaması

4.2.2. Birleşme Kanunu (ASSOCIATIVE LAWS)

Boolean toplama işlemine ilişkin *birleşme kanunu* A,B,C giriş değişkenlerini göstermek üzere aşağıdaki gibi yazılır.

$$A + (B + C) = (A + B) + C$$

Bir VEYA kapısının girişlerine uygulanan değişkenlerin gruplandırılmaları değişirse çıkış değeri değişmeyecektir. Şekil 4.3 *birleşme kanununun* VEYA kapısı uygulamasını göstermektedir.

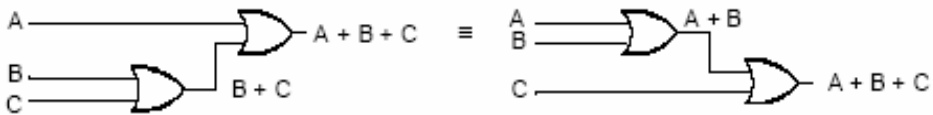

Şekil 4.3: Birleşme Kanununun VEYA Kapısı Uygulaması

Boolean çarpma işlemine ilişkin *birleşme kanunu* A,B,C giriş değişkenlerini göstermek üzere aşağıdaki gibi yazılır.

$$A . (B . C) = (A . B) . C$$

Bir VEYA kapısının girişlerine uygulanan değişkenlerin gruplandırılmaları değişirse çıkış değeri değişmeyecektir. Şekil 4.4 birleşme kanununun VE kapısı uygulamasını göstermektedir.

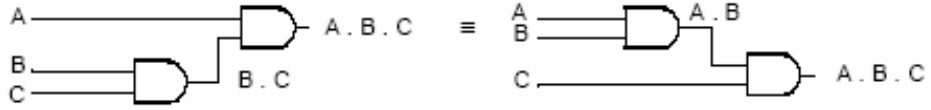

4.2.3. Dağılma Kanunu (DISTRIBUTIVE LAW)

A,B,C giriş değişkenlerini göstermek üzere *dağılma kanunu* aşağıdaki gibi yazılır.

$$A \cdot (B + C) = A \cdot B + A \cdot C$$

VEYA' lanmış B,C değişkenlerinin A ile VE' lenmesi ile elde edilen ifade, A değişkeninin B, C değişkenleri ile VE' lenmesi sonucu VEYA' lanmasından elde edilen ifadeye eşittir.

Şekil 4.5 *dağılma kanununu* göstermektedir.

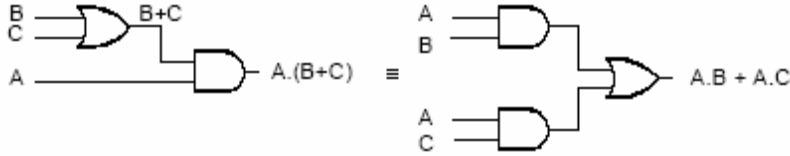

Şekil 4.5: Dağılma Kanununun Mantık Kapıları İle Uygulanması

4.3. Boolean Matematiđi Kuralları

Tablo 4.1 Lojik ifadelerin indirgenmesinde kullanılan temel Boolean kurallarını göstermektedir.

1.a-	$A + 0 = A$
b-	$A + 1 = 1$
c-	$A + \bar{A} = 1$
d-	$A + A = A$
2.a-	$A \cdot 0 = 0$
b-	$A \cdot 1 = A$
c-	$A \cdot \bar{A} = 0$
d-	$A \cdot A = A$
3.	$\bar{\bar{A}} = A$
4.	$A + A \cdot B = A$
5.	$A + \bar{A} \cdot B = A + B$
6.	$(A + B) \cdot (A + C) = A + B \cdot C$

Tablo 4.1: Temel Boolean Kuralları.

4.3.1. VEYA Özdeşlikleri (Kural 1)

- Bir VEYA kapısının girişlerinden biri "0" ise çıkış ifadesi A'nın durumuna bağlıdır. Eğer A=0 ise çıkış "0", A=1 ise çıkış "1" olur.
- Bir VEYA kapısının girişlerinden biri "1" ise , A'nın durumu ne olursa olsun çıkış daima "1" olur.
- Bir VEYA kapısının girişlerine değişkenin değili ile kendisi uygulanırsa çıkış A'nın durumu ne olursa olsun daima "1" olur.
- Bir VEYA kapısının her iki girişine aynı değişken uygulanırsa çıkış A'nın durumuna bağlıdır. Eğer A=0 ise çıkış "0", A=1 ise çıkış "1" olur.

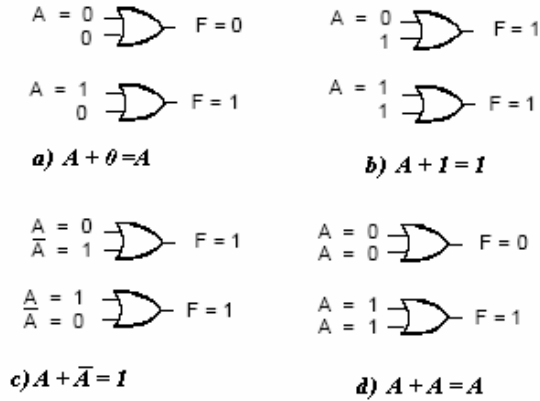

Şekil 4.6: VEYA Özdeşlikleri

4.3.2. VE Özdeşlikleri (Kural 2)

- Bir VE kapısının girişlerinden biri "0" ise, A'nın durumu ne olursa olsun çıkış daima "0" olur.
- Bir VE kapısının girişlerinden biri "1" ise çıkış ifadesi A'nın durumuna bağlıdır. Eğer A=0 ise çıkış "0", A=1 ise çıkış "1" olur.
- Bir VE kapısının girişlerine değişkenin değili (tümleyeni) ile kendisi uygulanırsa çıkış A'nın durumu ne olursa olsun daima "0" olur.
- Bir VE kapısının her iki girişine aynı değişken uygulanırsa çıkış A'nın durumuna bağlıdır. Eğer A=0 ise çıkış "0", A=1 ise çıkış "1" olur.

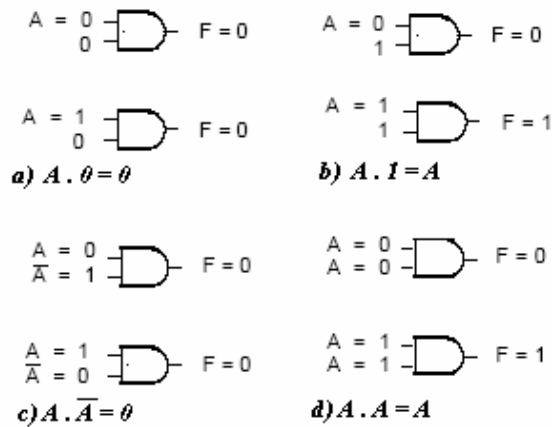

Şekil 4.7: VE Özdeşlikleri

4.3.3. Çift Tersleme Kuralı (Kural 3)

Bir Lojik ifadenin veya değişkenin iki defa değili alınırsa (terslenirse) lojik ifadenin veya değişkenin aslı elde edilir.

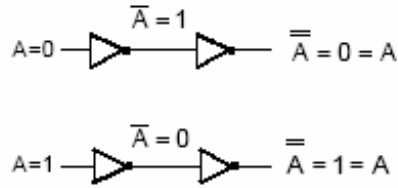

Şekil 4.8:

Tersleme Kuralı

Çift

4.3.4. Yutma kuralı (Kural 4)

Bu kuralı *dağılma kanunu* ve *VEYA, VE* özdeşlikleri yardımı ile açıklayalım. Eğer ifadeyi A ortak parantezine alırsak aşağıdaki dönüşüm sağlanmış olur

$$\begin{aligned} A + A.B &= A(1+B) && \text{Dağılma kanunu, VEYA özdeşlikleri VE özdeşlikleri} \\ &= A.1 \\ &= A \end{aligned}$$

Tablo 4.2 ' de $A + A.B$ ifadesine ait doğruluk tablosu gösterilmiştir. Giriş değişkenlerinin durumuna bağlı olarak çıkış ifadesi yazılabilir. $A+A.B$ çıkışının A giriş ifadesine eşit olduğu Tablo 4.2'den görülmelidir.

A	B	A.B	A + A.B
0	0	0	0
0	1	0	0
1	0	0	1
1	1	1	1

Tablo 4.2:: $A + A.B=A$ İfadesinin doğruluk tablosu.

4.3.5. Kural 5

Bu kuralı *yutma*, *VE*, *VEYA* özdeşlikleri, *çift tersleme* kuralları yardımı ile açıklayalım.

$$\begin{aligned} A + \bar{A}B &= (A + A.B) + \bar{A}B && \text{Yutma kuralı} \\ &= (A.A + A.B) + \bar{A}B && \text{VE özdeşliği} \\ &= A.A + A.B + \bar{A}.A + \bar{A}B && \text{Çift tersleme} \\ &= (A + \bar{A}). (A + B) && \text{VEYA özdeşliği} \\ &= 1. (A + B) && \text{VE özdeşliği} \\ &= A + B \end{aligned}$$

Kural-5'e ait doğruluk tablosu Tablo 4.3'de verilmiştir. Giriş değişkenlerinin durumlarına bağlı olarak $A + \bar{A}B$ ifadesi ve $A+B$ ifadesi yazılırsa, bu iki ifadenin eşitliği Tablo 4.3'den görülebilir.

A	B	$\bar{A}B$	$A + \bar{A}B$	$A+B$
0	0	0	0	0
0	1	1	1	1
1	0	0	1	1
1	1	0	1	1

Tablo 4.3: $A + \bar{A}B = A+B$ ifadesinin doğruluk tablosu

4.3.6. Kural 6

Bu kuralı *dağılma kanunu*, *VE özdeşliği*, *VEYA özdeşliği* yardımı ile açıklayalım:

$$\begin{aligned} (A + B) . (A + C) &= A.A + A.C + A.B + B.C \\ &= A + A.C + A.B + B.C \\ &= A. (1 + C) + A.B + B.C \\ &= A.1 + A.B + B.C \\ &= A. (1 + B) + B.C \\ &= A + B.C \end{aligned}$$

A	B	C	A+B	A+C	(A+B).(A+C)	B.C	A+B.C
0	0	0	0	0	0	0	0
0	0	1	0	1	0	0	0
0	1	0	1	0	0	0	0
0	1	1	1	1	1	1	1
1	0	0	1	1	1	0	1
1	0	1	1	1	1	0	1
1	1	0	1	1	1	0	1
1	1	1	1	1	1	1	1

Tablo 4.4 : $(A+B).(A+C)= A+B.C$ İfadesinin Doğruluk Tablosu.

Tablo 4.4'de girişlerin durumuna bağlı olarak $(A + B) . (A + C)$ ile $A + B.C$ ifadelerinin durumları yazılmıştır. Bu iki ifadenin eşitliği tablodan görülebilir.

4.4. Demorgan Teoremleri

DeMorgan teoremleri Boolean matematiğinin en önemli teoremleridir. İki değişken için DeMorgan teoremleri aşağıdaki gibi yazılır.

Teorem-1	$\overline{A.B} = \overline{A} + \overline{B}$
Teorem-2	$\overline{A + B} = \overline{A}. \overline{B}$

4.4.1. Teorem-1

Bu teoremi açıklamadan önce Boolean çarpma ve Boolean toplama işlemi arasındaki ilişkiyi açıklayalım.

"Boolean matematiğinde çarpma işleminin komplementeri toplama işlemine eşittir."

A, B gibi iki değişkenin VEDEĞİL kapısına uygulanması ile elde edilen ifade bu iki değişkenin değilin alınmasından sonra VEYA'lanması ile elde edilen ifadeye eşittir.

$$\overline{A \cdot B} = \overline{A} + \overline{B} \quad (\text{Teorem -1})$$

Şekil 4.9'da Teorem-1'e ait kapı eşitliğini ve doğruluk tablosunu göstermektedir

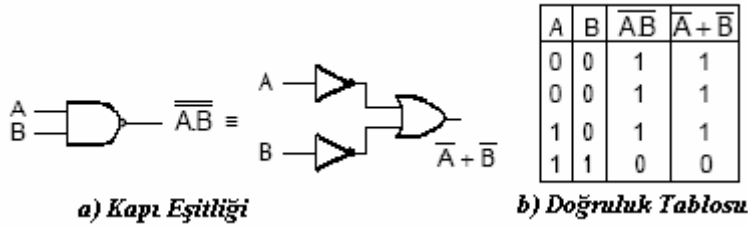

Şekil 4.9: Teorem-1'e ait Kapı Eşitliği ve Doğruluk Tablosu

4.4.2. Teorem-2

"Boolean matematiğinde toplama işleminin komplementeri çarpma işlemine eşittir." A, B gibi iki değişkenin VEYA DEĞİL kapısına uygulanması ile elde edilen ifade bu iki değişkenin değilinin alınmasından sonra ; girişler VE lojik işlemi ile elde edilen ifadeye eşittir.

$$\overline{A + B} = \overline{A} \cdot \overline{B} \quad (\text{Teorem-2})$$

Şekil 4.10'da Teorem-2'ye ait kapı eşitliğini ve doğruluk tablosunu göstermektedir.

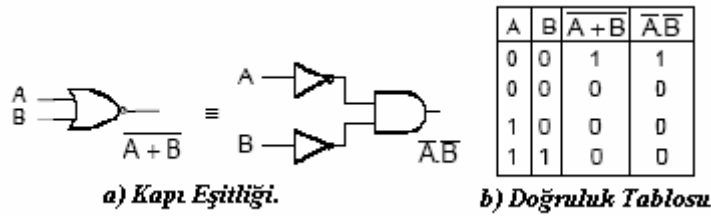

Şekil 4.10: Teorem-2'ye Ait Kapı Eşitliği ve Doğruluk Tablosu

Örnek: Aşağıdaki Lojik ifadelere DeMorgan teoremlerini uygulayınız.

a) $Q = \overline{A + B + C} = \overline{A} \cdot \overline{B} \cdot \overline{C}$

b) $Q = \overline{A \cdot B \cdot C} = \overline{A} + \overline{B} + \overline{C}$

Eğer verilen lojik ifade fazla sayıda değişken ve işlem içeriyorsa bu durumda ifadenin basitleştirilmesi için lojik ifade içerisindeki farklı değişken tanımlayarak DeMorgan teoremleri uygulanabilir.

Örnek: Aşağıdaki Lojik ifadeye DeMorgan teoremini uygulayınız.

$$Q = \overline{(A + B.\overline{C}).(\overline{D.E})}$$

Çözüm: İşlemi adım adım anlatalım.

I. Adım: Lojik ifade içindeki işlemleri farklı bir değişken kullanarak

tanı $X = A + B.\overline{C}$ ve $Y = \overline{D.E}$

dönüşümleri yapılır.

II. Adım: Basitleştirilmiş eşitlik

$$Q = \overline{X.Y}$$
 olur.

III. Adım: BU ifadeye DeMorgan teoremini uygularsak $Q = \overline{X} + Y$ olacaktır. X

ve Y değişkenlerini fonksiyona tekrar yazarsak Q eşitliği

$$Q = \overline{(A + B.\overline{C})} + D.E$$
 olur.

IV. Adım: $A + B.\overline{C}$ ifadesinde $Z=A$ ve $W = B.\overline{C}$ dönüşümü yapılırsa

V. Adım: $\overline{Z.W} = \overline{Z} + \overline{W}$ olacaktır. Q ifadesi ise $Q = \overline{A}.(\overline{B} + C) + D.E$

olacaktır.

Örnek: Aşağıdaki lojik ifadelere DeMorgan teoremini uygulayınız.

a) $Q = \overline{(A + B + C).D}$

b) $Q = \overline{A.B.\overline{C} + D.E.F}$

Çözüm:

a)

$A+B+C=X$ ve $D=Y$ dönüşümleri yapılırsa;

$$\overline{X.Y} = \overline{X} + \overline{Y} \text{ olacaktır.}$$

$$\overline{(A+B+C).D} = \overline{(A+B+C)} + \overline{D} \text{ olur.}$$

$\overline{(A+B+C)}$ ifadesine DeMorgan teoremi uygulanırsa

$$\overline{(A+B+C)} + \overline{D} = \overline{A}. \overline{B}. \overline{C} + \overline{D} \text{ olacaktır.}$$

b)

$A.B.\overline{C} = X$ ve $D.E.F=Y$ dönüşümleri yapılırsa.

$$\overline{X.Y} = \overline{X} + \overline{Y} \text{ olacaktır.}$$

$$\overline{A.B.\overline{C} + D.E.F} = \overline{(A + \overline{B} + C)}.(\overline{D} + \overline{E} + \overline{F})$$

İfadesi elde edilir.

4.5 Sayısal Devre Tasarımı

Boolean ifadesinden mantık kapıları arasında uygun bağlantılar yapılması ile sayısal devrenin elde edilmesi işlemine sayısal devre tasarımı adı verilir. Bu bölümde verilen bir Boolean ifadesinden sayısal devrenin çizimi ve sayısal devrelerden Boolean ifadesinin elde edilmesi anlatılacaktır.

4.5.1. Boolean İfadesinden Sayısal Devrelerin Çizilmesi

Bu kısımda verilen bir Boolean ifadesinden sayısal devrelerin çizilmesi anlatılacaktır. Devre tasarlanırken ilk önce Boolean ifadesinde kaç tane giriş değişkeninin olduğu, daha sonra bu değişkenlerin hangi Boolean işlemine uygulandığı bulunmalıdır. Çizim sırasında Boolean matematiği işlem sırası takip edilmelidir. İşlem sırası parantez ,DEĞİL,VE, VEYA şeklindedir.

Örnek: $Q = A.B + C$ ifadesini gerçekleştirecek sayısal devreyi tasarlayınız.

Çözüm:

$Q = A.B + C$ ifadesinde A,B,C üç giriş değişkenini, Q ise çıkış değişkenini göstermektedir. İşlemin gerçekleştirilmesine Boolean çarpma ile başlanır. Boolean çarpma işlemi VE kapısı ile gerçekleştirileceğinden, ilk adımda A ile B değişkenlerinin VE kapısına uygulanması gerekir. Boolean çarpma işlemi ile elde edilen ifade (A. B), diğer giriş değişkeni ile Boolean toplama işlemine tabi tutulur. Boolean toplama işlemi VEYA kapısı ile gerçekleştirileceğinden A.B ifadesi C ile VEYA kapısına uygulanır.

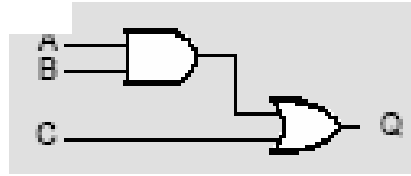

Şekil 4.10 : $Q=A.B+C$ ifadesine ait sayısal devre

Verilen $Q = A.B + C$ boolean ifadesi " A VE B VEYA C "şeklinde okunur.

Örnek: $Q = \bar{A}.B + A.B.C$ ifadesini gerçekleştirecek sayısal devreyi tasarlayınız.

Çözüm:

Verilen Boolean ifadesinin çizimine öncelikle VE kapıları ile ifade edilen Boolean çarpma işlemi ile başlarız. Ancak VE kapılarına uygulanacak değişkenlerden DEĞİL olan varsa, öncelikle bu değişken DEĞİL kapısına uygulanarak bu işlem (\bar{A}) gerçekleştirilir. DEĞİL'i alman değişken diğer değişken(B) ile VE kapısına ($\bar{A}.B$) uygulanır. Elde edilmek istenen A.B.C ifadesinde üç değişkenin VE kapısına uygulanması gerektiğinden üç girişli bir VE kapısı ve iki girişli iki VE kapısının ardı ardına bağlanması ile bu işlem gerçekleştirilir. Elde edilen bu iki ifade VEYA kapısına uygulanarak devrenin çizimi tamamlanır.

Şekil 4.11'de $Q = \bar{A}.B + A.B.C$ ifadesine ait sayısal devre hem iki ve üç girişli VE kapıları ile hemde sadece iki girişli VE kapıları kullanılarak çizilmiştir.

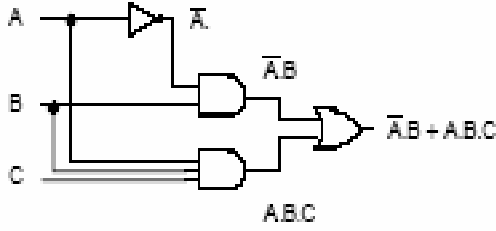

a) Üç girişli VE kapıları kullanarak.

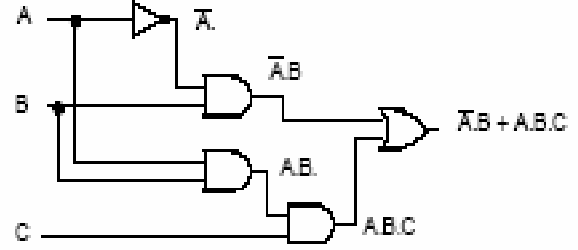

b) İki girişli VE kapıları kullanarak

Şekil 4.11: $Q = \bar{A}.B + A.B.C$ ifadesine ait devre çizimleri

4.5.2. Sayısal Devreden Boolean İfadesinin Elde Edilmesi

Çizilmiş bir sayısal devreden Boolean ifadesinin elde edilebilmesi için ilk önce kapı girişlerine uygulanan değişkenler belirlenir. Her kapı çıkışına ait Boolean ifadesi yazılır. Bu işlem devredeki en son kapıya kadar sürdürülür.

Örnek: Şekil 4.12’de verilen sayısal devrenin çıkışına ait Boolean ifadesini bulunuz.

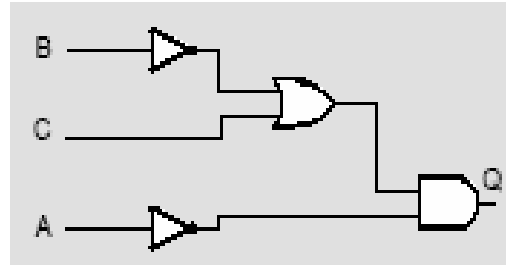

Şekil 4.12: Örnek

Uygulama

Çözüm: Her bir kapı giriş ve çıkış ifadesi devredeki son kapıya kadar yazılarak ifade elde edilir.

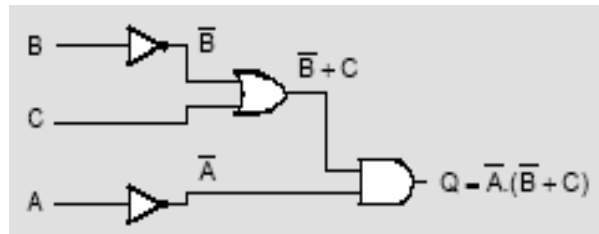

4.6. Boolean İfadelerinin Sadeleştirilmesi

Çoğu zaman sayısal bir devre için elde edilen Boolean ifadesi uzun ve karmaşık olabilir. Devreyi bu haliyle tasarlamak işlemin maliyetinin artmasını ve hata yapma olasılığını beraberinde getirmektedir. Boolean teorem, kural ve kanunlar yardımı ile ifadeler sadeleştirilerek daha az sayıda mantık kapısı ile sayısal devreler tasarlanabilir.

Örnek: $Q = B.C + B.(C + A) + C.(B + A)$

İfadesini Boolean teoremleri yardımı ile indirgeyiniz.

Çözüm:

Sadeleştirme işlemini çeşitli adımlarla gösterelim

I.Adım: Dağılım kanununu ikinci ve üçüncü terimlere uygularsak ifade aşağıdaki gibi olacaktır.

$$Q = B.C + B.C + A.B + \bar{B}.C + A.C$$

II.Adım: Birinci ve ikinci terimi "B" değişkeni ortak parantezine alırsak ifade

$$Q = B.(C + C) + A.B + \bar{B}.C + A.C$$

III.Adım: VEYA özdeşlikleri ile ($C + C = C$)

$$Q = B.C + A.B + \bar{B}.C + A.C$$

IV.Adım: Birinci ve üçüncü terimi "C" değişkeni ortak parantezine alırsak

$$Q = C.(B + \bar{B}) + A.B + A.C$$

V.Adım: VEYA özdeşlikleri ile ($B + \bar{B} = 1$)

$$Q = C + A.B + A.C$$

VI.Adım: Birinci ve üçüncü terimi "C" ile ortak paranteze alırsak

$$Q = C.(1 + A) + A.B$$

VII.Adım: VEYA özdeşlikleri yardımı ile ($1 + A = 1$)

$$Q = C + A.B$$

olacaktır.

Şekil 4.13’de ifadenin indirgenmemiş ve indirgenmiş haliyle devreleri göstermektedir.

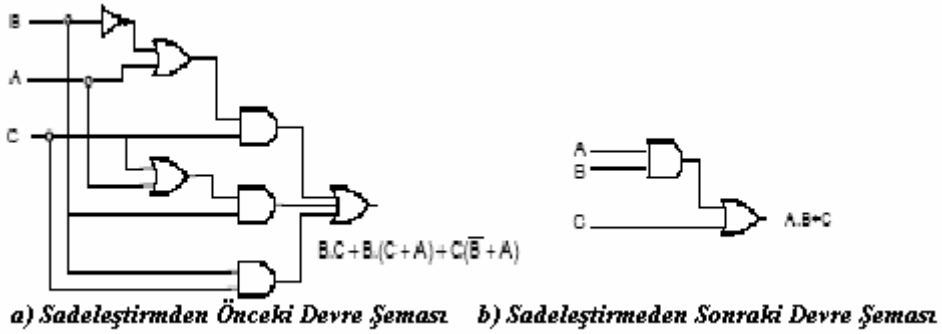

Şekil 4.13: Boolean İfadelerin Devre Şemaları

4.7. Boolean İfadelerinin Elde Edilmesi

Bir doğruluk tablosu tasarımcı tarafından sayısal devrenin çalışmasına yönelik oluşturulmuş ve giriş değişkenlerinin durumuna bağlı olarak çıkışın ne olması gerektiği anlatan tablodur. Tasarım aşamasında en önemli işlemlerden biri olan doğruluk tablosunu oluşturduktan sonra ifadenin mantık kapıları ve bu kapıların birbirleriyle olan bağlantılarının elde edilebilmesi için tablodan Boolean ifadesinin elde edilmesi gerekmektedir. Önceki kısımlarda bu ifadelerin sadeleştirilmesi ve devrelerin çizilmesi anlatıldı. Bu bölümde Boolean ifadelerinin doğruluk tablosundan elde edilmesi konusu anlatılacaktır.

4.7.1. Boolean Açılımları ve Standart Formlar

Boolean ifadeleri fonksiyonun doğruluk tablosundan elde edilen iki temel açılmıdır. Bu ifadeler eğer bir sadeleştirme işlemi uygulanmazsa az sayıda değişken içermesi ender olarak karşılaşılan bir durumdur. Boolean ifadelerinin yazıldığı iki temel açılım minterimlerin toplamı ve maxterimlerin çarpımı olarak gösterilebilirler.

4.7.1.1 Minterim ve Maxiterim

İkili bir değişken Boolean ifadesi olarak değişkenin kendisi (A) veya değişkenin değili (A') şeklinde gösterilebilir. VE kapısına uygulanan A ve B değişkenlerinin iki şekilde Boolean ifadesi yazılabileceğinden bu değişkenlerin alabileceği dört durum söz konusudur. Bu dört durum *minimum terim* veya *standart çarpım* adını alır. Benzer şekilde n sayıda değişken için 2^n kadar *minimum terim* yazılabilir. Tablo 4.5 üç değişkene ait minimum terimleri göstermektedir.

A	B	C	Minterimler	
			Terim	Sembol
0	0	0	$\overline{A.B.C}$	m_0
0	0	1	$\overline{A.B.C}$	m_1
0	1	0	$\overline{A.B.C}$	m_2
0	1	1	$\overline{A.B.C}$	m_3
1	0	0	$A.\overline{B.C}$	m_4
1	0	1	$A.\overline{B.C}$	m_5
1	1	0	$A.B.\overline{C}$	m_6
1	1	1	$A.B.C$	m_7

Tablo 4.5: Minterimler

Üç değişkenin alabileceği sekiz (2^3) durum olduğundan 0'dan 7'ye kadar olan onluk sayıların ikilik karşılıkları, yazılabilecek durumları vermektedir. Her bir değişken ikilik sayıda eğer "0" ise *değili* "1" ise *değişkenin kendisi* yazılarak bulunur. Minimum terim Boolean ifadesini "1" yapan terimdir. Her bir minimum terim m_j şeklinde gösterilir. Burada j indisi ilgili ikilik sayının onluk karşılığıdır.

Benzer biçimde n kadar değişken için değişkenin kendisi ve değili olmak üzere VEYA işlemini ile birleştirilmiş 2^n kadar durum yazılabilir. VEYA işlemi ile birleştirilmiş bu durumlar ise maksimum terimler veya standart toplama adını alırlar. Üç değişkene ait maksimum terimler Tablo 4.6'da verilmiştir. Her maxterim üç değişkenin VEYA işlemi ile birleştirilmiş halinden elde edilir ve burada ikilik sayıda değişken 0 ise değişkenin *kendisi*, 1 ise değişkenin *değili* yazılarak bulunabilir.

A	B	C	Maxterimler	
			Terim	Sembol
0	0	0	$A+B+C$	M_0
0	0	1	$A+B+\overline{C}$	M_1
0	1	0	$A+\overline{B}+C$	M_2
0	1	1	$A+\overline{B}+\overline{C}$	M_3
1	0	0	$\overline{A}+B+C$	M_4
1	0	1	$\overline{A}+B+\overline{C}$	M_5
1	1	0	$\overline{A}+\overline{B}+C$	M_6
1	1	1	$\overline{A}+\overline{B}+\overline{C}$	M_7

Tablo 4.6: Maxterimler

4.7.1.2. Minterimlerin Toplamı

Bir önceki konuda n sayıda değişkene ait 2^n sayıda minimum terim yazılabileceğini ve bu minimum terimlerin fonksiyonu T yapan terimler olduğu anlatılmıştı. Boolean fonksiyonunu minterimlerin toplamı (çarpımların toplamı) cinsinden ifade edebilmek için fonksiyonun T olduğu her durum için minimum terimler bulunur. Bulunan bu minimum terimler VEYA'lanarak fonksiyon minterimlerin toplamı(çarpımların toplamı) cinsinden yazılabilir.

Örnek: Aşağıdaki doğruluk tablosundan lojik ifadeyi minterimler cinsinden bulunuz.

A	B	C	Q
0	0	0	1
0	0	1	1
0	1	0	0
0	1	1	0
1	0	0	0
1	0	1	1
1	1	0	0
1	1	1	1

Çözüm: Doğruluk tablosunda çıkış ifadesinin '1' olduğu her duruma ait minterim bulunduktan sonra bu terimler VEYA'lanarak lojik ifade elde edilir.

A	B	C	Q		
0	0	0	1	$\overline{A.B.C}$	m_0
0	0	1	1	$\overline{A.B.C}$	m_1
0	1	0	0		
0	1	1	0		
1	0	0	0		
1	0	1	1	$A.\overline{B}.C$	m_5
1	1	0	0		
1	1	1	1	$A.B.C$	m_7

Yazılan minterimlerin her birisinin çıkışı 1 yapan terimler olduğu doğruluk tablosundan görülmelidir. Minterimlerin VEYA 'lanması ile elde edilen ifade çıkışın 1 olduğu tüm durumları kapsayacaktır.

$$Q = \bar{A}.\bar{B}.\bar{C} + \bar{A}.B.\bar{C} + A.\bar{B}.\bar{C} + A.B.C \text{ veya}$$

$$Q = m_0 + m_1 + m_5 + m_7 \text{ şeklinde yazılabilir}$$

Çoğu durumda doğruluk tablosunu vermek yerine aşağıdaki gösterimde kullanılabilir.

$$Q(A,B,C) = \sum(0,1,5,7)$$

Burada Σ sembolü parantez içinde verilen minimum terimlerin VEYA 'lanması ile lojik ifadenin elde edileceğini anlatır. Çıkış ifadesini gösteren terimden (Q) sonra gelen parantez bu fonksiyonda kaç değişkenin (A,B,C) olduğunu göstermektedir.

Bazı durumlarda Boolean ifadesi minterimlerin toplamı formunda olmayabilir. Fonksiyonu VE terimlerinin VEYA 'lanması ile bu forma dönüştürülür. Daha sonra her terimde eksik değişken olup olmadığı kontrol edilir. Eğer terimde eksik değişken veya değişkenler varsa, A eksik değişkeni göstermek üzere $A + \bar{A}$ ifadesi terimle VE'lenerek eksik değişken eklenmiş olur. Bu işlem terim içinde eksik değişken kalmayana kadar devam eder.

Not: Eksik bir değişken veya değişkenlerin terime eklenilmesi işleminde;

$$\text{Teorem 1.c.} \quad A.1 = A$$

$$\text{Teorem 2.d.} \quad A + \bar{A} = A$$

Teoremleri kullanılmaktadır.

Örnek: $Q = \bar{A} + B.\bar{C}$

Fonksiyonunu minterimlerin toplamı şeklinde ifade edin.

Çözüm:

Fonksiyon A,B ve C olmak üzere üç değişkene sahiptir. İlk terim \bar{A} 'de B ve C değişkenlerinin ikisi bulunmamaktadır. Bu değişkenleri terime eklemek için:

$$\bar{A} = \bar{A}.1 = \bar{A}.(B + \bar{B}) = \bar{A}.B + \bar{A}.\bar{B}$$

yazılabilir. Ancak terimde hala C değişkeni eksiktir.

$$\begin{aligned}\bar{A} &= \bar{A}.B.(C + \bar{C}) + \bar{A}.\bar{B}.(C + \bar{C}) \\ &= \bar{A}.B.C + \bar{A}.B.\bar{C} + \bar{A}.\bar{B}.C + \bar{A}.\bar{B}.\bar{C}\end{aligned}$$

İkinci terim $B.\bar{C}$ 'de ise A değişkeni eksiktir.

$$B.\bar{C} = B.\bar{C}.(A + \bar{A}) = A.B.\bar{C} + \bar{A}.B.\bar{C}$$

şeklinde yazılabilir. Bütün terimleri birleştirirsek:

$$Q = \bar{A}.B.C + \bar{A}.B.\bar{C} + \bar{A}.\bar{B}.C + \bar{A}.\bar{B}.\bar{C} + A.B.\bar{C} + \bar{A}.B.\bar{C}$$

sonucu elde edilir. $\bar{A}.B.\bar{C}$ ifadesi fonksiyonda iki defa görülür, bu nedenle $(A+A=A)$

$$Q = \bar{A}.B.\bar{C} + \bar{A}.\bar{B}.C + \bar{A}.\bar{B}.\bar{C} + A.B.\bar{C} + A.B.\bar{C}$$

$$Q = m_0 + m_1 + m_2 + m_3 + m_5$$

$$Q(A, B, C) = \sum(0, 1, 2, 3, 5)$$

şeklinde yazılır.

Örnek: Aşağıda verilen Boolean ifadelerini minterimlerin toplamı formunda yazınız

- $F = A.\bar{B} + B.\bar{C}$
- $Q = X + Y + \bar{X}.Y.Z$
- $Q = A.B.C + A.\bar{C} + \bar{B}.C.\bar{D}$
- $Q = (A.\bar{B} + C).(A + B.\bar{D})$

4.7.1.3. Maxiterimlerin Çarpımı

Boolean fonksiyonları maxterimlerin çarpımı olarak da ifade edilebilirler. n sayıda değişkene ait 2^n sayıda maxterim yazılabilir. Bu maxterimler fonksiyonun '0' olmasını sağlayan terimlerdir. Boolean fonksiyonunu maxterimlerin çarpımı formunda yazmak için fonksiyonun '0' olduğu her duruma ait maxterimler bulunur. Bulunan bu maxterimler VE 'lanarak fonksiyon maxterimlerin çarpımı formunda yazılabilir.

Örnek: Aşağıdaki doğruluk tablosundan lojik ifadeyi maxterimler cinsinden bulunuz.

A	B	C	Q
0	0	0	0
0	0	1	1
0	1	0	1
0	1	1	1
1	0	0	0
1	0	1	0
1	1	0	1
1	1	1	1

Çözüm:

Doğruluk tablosunun çıkış ifadesinin 0 olduğu her duruma ait maksimum terim bulunduktan sonra bu terimler VE' lenerek lojik ifade elde edilir.

A	B	C	Q	
0	0	0	0	$A+B+C$
0	0	1	1	
0	1	0	1	
0	1	1	1	
1	0	0	0	$\bar{A}+B+C$
1	0	1	0	$\bar{A}+B+\bar{C}$
1	1	0	1	
1	1	1	1	

Yazılan minimum terimlerin çıkışın '0' olmasını sağlayan terimler olduğu doğruluk tablosundan görülmelidir.

$$Q = (A + B + C) \cdot (\bar{A} + B + C) \cdot (\bar{A} + B + \bar{C})$$
$$Q = M_0 \cdot M_4 \cdot M_5$$

yazılabilir. Çoğu durumda doğruluk tablosu yerine

$$Q(A,B,C)=(0,4,5)$$

Şeklinde fonksiyon verilebilir. Sembolü parantez içindeki maxiterimlere VE işleminin uygulanacağını gösterirken, çıkış ifadesini (Q) takip eden parantez değişkenleri (A,B,C) göstermektedir.

Boolean fonksiyonların maxterimlerin çarpımı (toplamların çarpımı) olarak ifade edebilmek için fonksiyonu VEYA terimleri haline getirmek gerekir.

Bu işlem:

$$(A+B).(A+C) = A+B.C$$

dağılma kanunu kullanılarak gerçekleştirilir. Daha sonra her bir VEYA teriminde eksik değişken varsa, A eksik değişkeni göstermek üzere, terim $A.\bar{A}$ ile VEYA işlemi yapılır..

$$\bar{A} = \bar{A}.1 = \bar{A}.(B + \bar{B}) = \bar{A}.B + \bar{A}.\bar{B}$$

yazılabilir. Ancak terimde hala C değişkeni eksiktir.

$$\begin{aligned}\bar{A} &= \bar{A}.B.(C + \bar{C}) + \bar{A}.\bar{B}.(C + \bar{C}) \\ &= \bar{A}.B.C + \bar{A}.B.\bar{C} + \bar{A}.\bar{B}.C + \bar{A}.\bar{B}.\bar{C}\end{aligned}$$

İkinci terim $B.\bar{C}$ 'de ise A değişkeni eksiktir.

$$B.\bar{C} = B.\bar{C}.(A + \bar{A}) = A.B.\bar{C} + \bar{A}.B.\bar{C}$$

şeklinde yazılabilir. Bütün terimleri birleştirirsek:

$$Q = \bar{A}.B.C + \bar{A}.B.\bar{C} + \bar{A}.\bar{B}.C + \bar{A}.\bar{B}.\bar{C} + A.B.\bar{C} + \bar{A}.B.\bar{C}$$

sonucu elde edilir. $\bar{A}.B.\bar{C}$ ifadesi fonksiyonda iki defa görülür, bu nedenle $(A+A=A)$ şeklinde ifade edilen Teorem 1.d' ye göre bunlardan birini çıkararak sadeleştirme gerçekleşir. Minterimleri artan sıraya göre yazarsak.

$$\begin{aligned}Q &= \bar{A}.\bar{B}.\bar{C} + \bar{A}.B.\bar{C} + \bar{A}.\bar{B}.C + \bar{A}.B.C + A.B.C \\ Q &= m_0 + m_1 + m_2 + m_3 + m_6 \\ Q(A,B,C) &= \sum(0,1,2,3,6)\end{aligned}$$

şeklinde yazılır.

Örnek: Aşağıda verilen Boolean ifadelerini maxterimlerin toplamı formunda yazınız

$$a) F = A.\bar{B} + B.\bar{C}$$

$$b) Q = X + Y + \bar{X}.Y.Z$$

$$c) Q = A.B.C + A.\bar{C} + \bar{B}.C.\bar{D}$$

4.7.1.4. Boolean Açılımlarının Birbirlerine Dönüştürülmesi

İki temel Boolean açılımda kullanılan minterim ve maxterimler ifade edilmiş bakımından birbirlerinin tümleyeni olduğu görülebilir. Bunun nedeni fonksiyonu '1' yapan terimlere ait minimum terimler bulunurken, fonksiyonu '0' yapan minimum terimlerin tümleyenin fonksiyonu '1' yapmasıdır.

Örnek : $F(A,B,C) = \sum(0,2,5,7)$ fonksiyonu minterimlerin toplamı ekinde aşağıdaki gibi yazılabilir.

$$F(A,B,C) = m_0 + m_2 + m_5 + m_7$$

Bu fonksiyonun tümleyeni aşağıdaki gibi olacaktır:

$$F'(A,B,C) = m_1 + m_3 + m_4 + m_6$$

Elde edilen fonksiyona DeMORGAN teoremi ile F' fonksiyonun değilini alarak F fonksiyonu elde etmek istersek :

$$F(A,B,C) = (m_1 + m_3 + m_4 + m_6)'$$
$$F(A,B,C) = m_1'.m_3'.m_4'.m_6'$$

Minterim ve maxterimlere ait Tablo 4.5 ve Tablo 4.6 incelenirse $m_i' = M_j$ olduğu kolaylıkla görülebilir.

$$F(A,B,C) = M_1.M_3.M_4.M_6$$
$$F(A,B,C) = \Pi(1,3,4,6)$$

şeklinde olacaktır. Bu durumda

$$m_i' = M_j$$

ilişkisi yazılabilir. Yani bir maksimum terim aynı alt indise sahip bir minterimin tümleyenine eşittir. Bu ifadenin terside doğrudur.

Boolean açılımlarının birbirleri arasındaki dönüşümde aşağıda verilen adımlar takip edilebilir.

I- Dönüşüm işlemine göre

a) Eğer minterimden maxterime dönüşüm isteniyorsa Σ Sembolü ile Π sembolü ile değiştirilir.

b) Eğer maxterimden minterime dönüşüm isteniyorsa Π sembolü ile Σ sembolü ile değiştirilir.

II- Fonksiyonda sayılar seklinde verilen terimlerin yerlerine fonksiyonda bulunmayan sayıları yazılır.

Örnek : Aşağıda minterimler cinsinden verilen fonksiyonu maxterimler cinsinden yazınız.

$$Q(x,y,z,w)=\Pi(0,2,3,7,9,11,12,13,15)$$

Çözüm:

Dönüşüm işlemi maxterimden minterime olduğuna göre Π sembolü Σ sembolü ile yer değişecektir. Fonksiyonda olmayan sayılar yazılarak dönüşüm işlemi tamamlanmış olur.

$$Q(x,y,z,w)=\Sigma (1,4,5,6,8,10,14)$$

4.7.1.5. Standart İfadeler

Boolean fonksiyonların elde etmenin bir diğer yolu standart formlardır. Bu formda fonksiyonu oluşturan terimler değişkenlerin tamamı içermetebilir. İki temel tip standart form vardır, *çarpımların toplamı* (Sum of Product-SOP) ve *toplamların çarpımı* (Product of Sum-POS).

Çarpımların toplamı formu, bir veya daha fazla değişkenden oluşan *çarpım terimleri* olarak adlandırılan VE terimlerinden oluşmuş Boolean ifadesi gösterimidir. Toplam, elde edilen VE terimlerinin VEYA 'landığını göstermektedir. Bu forma bir örnek aşağıda gösterilmiştir.

$$F = A + B.\overline{C} + A.C.\overline{D}$$

Boolean ifadesi A,B,C,D gibi dört değişkene sahip olup ,sırayla bir,iki ve üç değişkenden oluşmuş üç VE teriminin VEYA' lanmasından oluşmuştur.

Toplamların çarpımı formu ise, bir veya daha fazla değişkenden oluşan *toplama terimleri* olarak adlandırılan VEYA terimlerinden oluşmuş Boolean ifadesi gösterimidir. Çarpım, elde edilen VEYA terimlerinin VE 'lendiğini göstermektedir. Bu forma bir örnek aşağıda gösterilmiştir.

$$Q = \overline{A}.(B + \overline{C}).(A + \overline{B} + D)$$

Boolean ifadesi A,B,C,D gibi dört değişkene sahip olup ,sırayla bir,iki ve üç değişkenden oluşmuş üç VEYA teriminin VE' lenmesinden oluşmuştur. Bazı durumlarda verilen ifade her iki formda olmayabilir. Örneğin:

$$F = (A.\overline{B} + C.D).(A.B + \overline{C}.D)$$

fonksiyonu her iki formda değildir. Bu ifade dağılma kanunu kullanılarak parantezlerin kaldırılması halinde standart forma dönüştürülebilir.

$$F = A.\overline{B}.\overline{C}.D + A.B.C.D$$

4.7.2. Diğer Sayısal İşlemler

n Kadar değişkene sahip bir Boolean fonksiyonu için 2^n olası durum yazılabildiği için, n kadar değişken için yazılabilecek fonksiyon 2^{2^n} kadardır. İki değişken için n=2 olduğundan yazılabilecek fonksiyon sayısı 16'dır.

X ve y gibi iki değişkene ait yazılabilecek 16 fonksiyona ait doğruluk tabloları Tablo 4. 7'de verilmiştir. Tabloda F0'dan F15'e kadar olan 16 sütundan her birisi x ve y değişkenlerinden oluşan fonksiyonlardan birinin doğruluk tablosunu göstermektedir. Fonksiyonlar F'in alabileceği 16 durumdan elde edilmiştir. Fonksiyonların bazılarında

işlemci sembolü vardır. Örneğin F1, Ve işlemine ilişkin doğruluk tablosunu vermektedir ve işlem sembolü "." olarak verilmiştir

x	y	F ₀	F ₁	F ₂	F ₃	F ₄	F ₅	F ₆	F ₇	F ₈	F ₉	F ₁₀	F ₁₁	F ₁₂	F ₁₃	F ₁₄	F ₁₅
0	0	0	0	0	0	0	0	0	0	1	1	1	1	1	1	1	1
0	1	0	0	0	0	1	1	1	1	0	0	0	0	1	1	1	1
1	0	0	0	1	1	0	0	1	1	0	0	1	1	0	0	1	1
1	1	0	1	0	1	0	1	0	1	0	1	0	1	0	0	0	1
işlem sembolü			.	/		/		□	+	↓	□	y'	□	x'	□	↑	

Tablo 4.7 : İki Girişli Onaltı Fonksiyona ait Doğruluk Tablosu

Tablo 4.8 doğruluk tablosu verilen 16 fonksiyona ait Boolean ifadelerini göstermektedir. Boolean ifadeleri en az sayıda değişken içerecek biçimde sadeleştirilmiştir. Tabloda görülen fonksiyonların bir bölümü (VE,VEYA,DEĞİL vb.) Boolean işlemcileri ile ifade edilebilmelerine rağmen diğer fonksiyonların (Özel VEYA, x değil ve y vb.) ifade edilebilmeleri için özel işlem sembolü kullanılmıştır. Özel-Veya işlemi dışındaki işlem sembolleri tasarımcılar tarafından pek kullanılmaz.

Tablo 4.8'da verilen 16 fonksiyon üç ana grupta incelenebilir:

- I. İki fonksiyon '0' veya '1' gibi bir sabit üretir.
- II. Dört fonksiyon tümleyen ve transfer işlemini verir.
- III. On fonksiyon VE,VEYA,VEDEĞİL,VEYADEĞİL,Özel-VEYA, Özel-VEYA DEĞİL, engelleme ve içerme olmak üzere sekiz işlemi gösterir.

Boolean Fonksiyonu	İşlem Sembolü	İşlem Adı	Açıklama
$F_0=0$		Boş	İkilik sabit 0
$F_1=x.y$	$x.y$	VE	x ve y
$F_2=x.y'$	x/y	Engelleme	x ve y değil
$F_3=x$		Transfer	x
$F_4=x'.y$	y/x	Engelleme	x değil ve y
$F_5=y$		Transfer	y
$F_6=x.y'+x'.y$	$x \square y$	Özel-VEYA	x veya y fakat ikisi birden değil
$F_7=x+y$	$x+y$	VEYA	x veya y
$F_8=(x+y)'$	$x \downarrow y$	VEYA DEĞİL	VEYA değil
$F_9=x.y+x'.y'$	$x \square y$	Özel-VEYA DEĞİL	x eşit y
$F_{10}=y'$	y'	Değil	y' nin değili
$F_{11}=x+y'$	$x \square y$	İçerme	x veya y değil
$F_{12}=x'$	x'	Değil	x' in değili
$F_{13}=x'+y$	$x \square y$	içerme	x değil veya y
$F_{14}=(x.y)'$	$x \uparrow y$	VE DEĞİL	VE'nin değili
$F_{15}=1$		Birim eleman	İkilik sabit 1

Tablo 4.8: Onatlı Fonksiyonlu İfadenin İncelenmesi

İkilik bir fonksiyon sadece '1' veya '0' değerlerini alabilir. Tümleyen fonksiyonu ikilik değişkenlerden (x ,y) her birisinin tümleyenini(x',y') verir. Girişin değişkenlerinden birine eşit olan fonksiyona transfer fonksiyonu denir. Engelleme ve içerme işlemleri sayısal tasarımcılar tarafından kullanılsada bilgisayar mantığında nadiren kullanılır. VE,VEYA,VE değil,VEYA değil, Özel-VEYA ve Özel-VEYA değil işlemleri sayısal sistemlerin tasarımında yaygın olarak kullanılmaktadır.

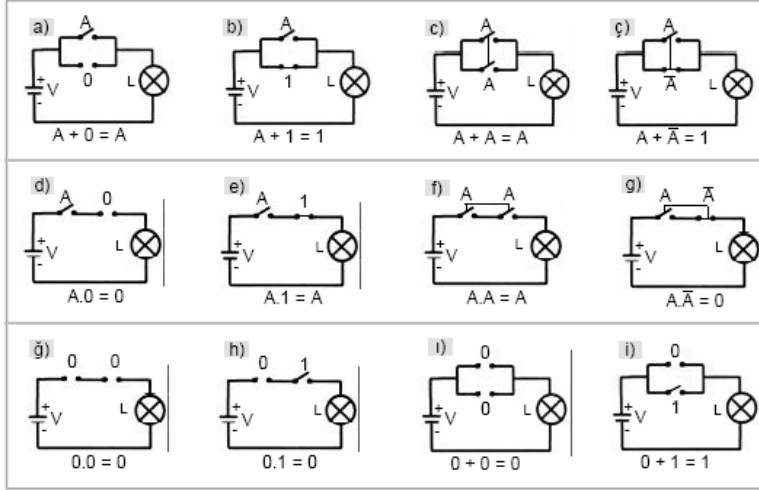

Tablo 4.9: Boolean özdeşliklerinin elektrik devresiyle gösterilmesi

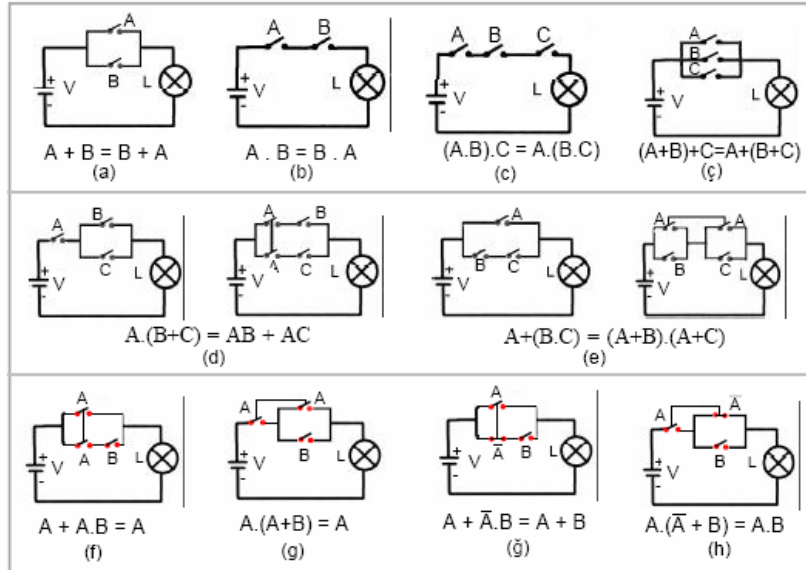

Tablo 4.10: Boolean kanunlarının elektrik devreleriyle gösterilmesi

UYGULAMA FAALİYETİ

UYGULAMA SORUSU

1. $Y = A.(A.B + C)$ denklemini Boolean kurallarını kullanarak sadeleştiriniz?
2. $Y = \bar{A}.B + A + A.B$ denklemini Boolean kurallarını kullanarak sadeleştiriniz?
3. $Y = \overline{B + A.C}$ denklemini Boolean kurallarını kullanarak sadeleştiriniz?
4. $Y = \overline{\bar{A}.B + A.\bar{B}}$ denklemini Boolean kurallarını kullanarak sadeleştiriniz?
5. $Y = \bar{A}.B.C + \bar{A}\bar{B}\bar{C} + A.C$ denklemini Boolean kurallarını kullanarak sadeleştiriniz?

CEVAP ANAHTARLARI

ÖĞRENME FAALİYETİ – 1 CEVAP ANAHTARI

1.

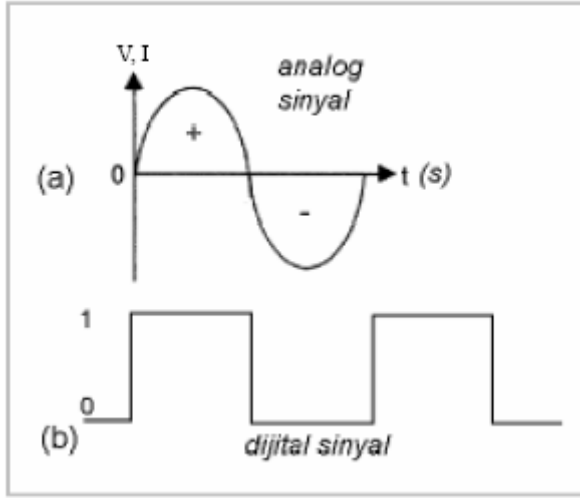

2.

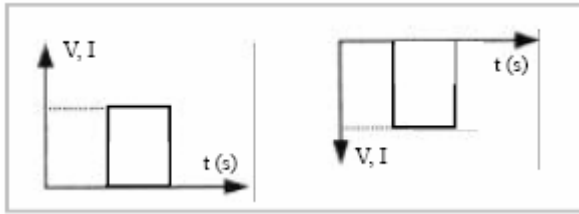

Pozitif Lojik Sinyal

Negatif Lojik Sinyal

Sinyal

ÖĞRENME FAALİYETİ – 2 CEVAP ANAHTARI

1. $(0,375)_{10} = (?)_2$

$$\begin{array}{rcl} 0,375 \times 2 & \stackrel{\text{MSD}}{=} & 0,75 \\ 0,75 \times 2 & = & 1,5 \\ 0,5 \times 2 & = & 1,0 \\ & \stackrel{\text{LSD}}{} & \end{array}$$

Sonuç: $0,375_{10} = 0,011_2$

2. $(101,01)_2 = (?)_{10}$

Çözüm: $101,01_2 = 1.2^2 + 0.2^1 + 1.2^0 + 0.2^{-1} + 1.2^{-2} = 1.4 + 0.2 + 1.1 + 0.(1/2) + 1.(1/4) =$
 $= 4 + 0 + 1 + 0.(0,5) + 1.(0,25) = 4 + 1 + 0,25 = 5,25_{10}$

3. $(707,1)_8 = (?)_2$

ÇÖZÜM:

Her bir sekizlik rakam 3 dijitalik ikilik sayı dizilişine sahiptir.
Bu kurala göre;

$$\begin{array}{cccccc} (& 7 & 0 & 7 & , & 1 &)_8 \\ (& 111 & 000 & 111 & , & 001 &)_2 \end{array}$$

şeklinde yazabiliriz.

Sonuç : $(707,1)_8 = (111000111,001)_2$

4. $(AF,8)_{16} = (?)_{10}$

ÇÖZÜM:

$$\begin{aligned} (AF,8)_{16} &= A.16^1 + F.16^0 + 8.16^{-1} \\ & \text{(Onaltılık sayı sisteminde A=10 ve F=15 olduğu unutulmamalıdır.)} \\ &= 10.16 + 15. 1 + 8 (1/16) \\ &= 160 + 15 + 0,5 \\ &= (175,5)_{10} \end{aligned}$$

Sonuç : $(AF,8)_{16} = (175,5)_{10}$

5- $(1100110,11)_2 = (?)_{16}$

ÇÖZÜM:

Verilen ikilik sayıyı ilk önce dört rakamdan oluşacak şekilde sıralayalım. Bu işlem yapılırken tam sayı kısmında iklik sayı dörtlü gurup yapılamıyorsa en sola, ondalık kısmında ise en sağa yeteri kadar sıfır "0" konulur.

= 0110 0110 , 1100

0110 = 6

1100 = 12 (Onaltılık sayı sisteminde C ile gösterilir)

Sonuç : $(1100110,11)_2 = (66,C)_{16}$

ÖĞRENME FAALİYETİ – 3 CEVAP ANAHTARI

1. İki girişli AND lojik kapısının;

a) Matematiksel ifadesi $Y=A.B$ 'dir

A	B	Y
0	0	0
0	1	0
1	0	0
1	1	1

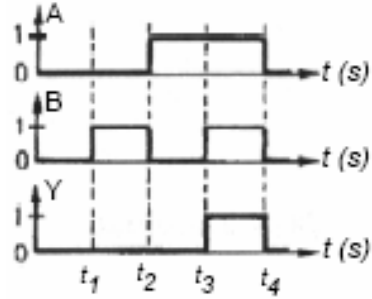

b) Doğruluk tablosu

c) Giriş Çıkış Sinyalleri

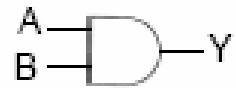
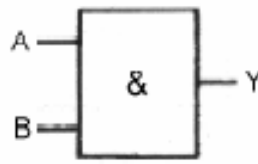
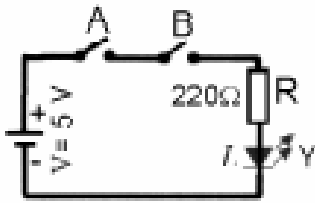

d) Elektrik Eşdeğer Devresi

e) Alman (DIN) sembolü

f) Amerikan (ANSI) sembolü

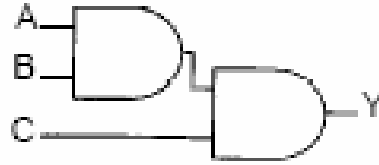

2. İki girişli AND lojik kapılarıyla Üç girişli AND lojik kapısının elde edilmesinin şekli

ÖĞRENME FAALİYETİ – 4 CEVAP ANAHTARI

1.

$$\text{Çözüm: } Y = A.(A.B + C) = A.A.B + A.C = A.B + A.C = A.(B + C)$$

Açıklama: $A.A = A$ 'dır.

2.

$$\text{Çözüm: } Y = \bar{A}.B + A + A.B = (A + A.B) + \bar{A}.B = A + \bar{A}.B = A+B$$

Açıklama: $A + A.B = A$ ve $A + \bar{A}.B = A + B$ 'dir.

3.

$$\text{Çözüm: } Y = \overline{B + A.C} = \bar{B}.\overline{A.C} = \bar{B}.\overline{(A + C)}$$

Açıklama: $\overline{B + A.C} = \bar{B}.\overline{A.C}$ ve $\overline{A.C} = \overline{(A + C)}$ 'dir.

4.

$$\begin{aligned} \text{Çözüm: } Y &= \overline{\bar{A}.B + A.\bar{B}} = \overline{\bar{A}.B} \cdot \overline{A.\bar{B}} = (A + \bar{B}).\overline{(A + \bar{B})} = A.\bar{A} + A.B + \bar{B}.\bar{A} + \bar{B}.B \\ &= 0 + A.B + \bar{A}.\bar{B} + 0 = A.B + \bar{A}.\bar{B} \end{aligned}$$

Açıklama: $Y = \overline{\bar{A}.B + A.\bar{B}} = \overline{\bar{A}.B} \cdot \overline{A.\bar{B}}$, $\bar{A}|A = 0$, $\bar{B}|B = 0$

5.

$$\text{Çözüm: } Y = \bar{A}.B.C + \bar{A}B\bar{C} + A.C = \bar{A}B.(C + \bar{C}) + A.C = \bar{A}B.(1) + A.C = \bar{A}B + A.C$$

Açıklama: $C + \bar{C} = 1$

DEĞERLENDİRME

Değerlendirme sorularını doğru olarak çözümlediyseniz bir sonraki faaliyete geçiniz. Cevap anahtarına uygun olmayan çözümleriniz var ise ilgili konuyu tekrar ediniz.

ÖLÇME VE DEĞERLENDİRME

DEĞERLENDİRME KRİTERLERİ	DEĞERLENDİRME	
	Evet	Hayır
Verilen ifadelerin çözümünü yapabiliyor mu?		
İşlemleri doğru sıralamada yapabiliyor mu?		
Boolean matematiği kurallarını kullanarak lojik ifadeleri sadeleştirebiliyor mu?		
İşlemleri verilen sürede yapabiliyor mu?		
İşlemlerde tertip ve düzene uyuyor mu?		

DEĞERLENDİRME

Değerlendirme kriterlerinin tamamına evet cevabı vermiş iseniz diğer faaliyete geçiniz. Cevaplarınız arasında hayır var ise ilgili konuyu tekrarlayınız.

PERFORMANS TESTİ

PERFORMANS KRİTERLERİ	DEĞERLENDİRME	
	Evet	Hayır
Boolean matematiđi nedir, biliyor mu?		
Boolean matematiđinin kullanıldıđı yerleri biliyor mu?		
Boolean matematiđi kurallarını biliyor mu?		
Boolean matematiđi kurallarını kullanarak lojik ifadeleri sadeleřtirebiliyor mu?		
Devre řemasından lojik ifadeleri çıkarabiliyor mu?		
Lojik ifadeyi kapı devresi olarak çizebiliyor mu?		
Minterim ve maxterim açılımlarını yapabiliyor mu?		

DEĞERLENDİRME

Tüm sorulara cevabınız evet ise bir soraki faaliyete geçiniz. Cevaplarınız arasında hayır var ise ilgili konuyu tekrarlayınız.

MODÜL DEĞERLENDİRME

MODÜL ÖLÇME SORULARI

- 1- Analog ve dijital sinyallere örnek dalga şekilleri çiziniz?
- 2- Dijital devreler çıkartma işlemini nasıl yapmaktadır.
 - a. 1111 ikili sayısından 111 ikili sayısını klâsik çıkarma kurallarını uygulayarak çıkarınız?
 - b. 1111 ikili sayısından 111 sayısını çıkarma işlemini 2'ye tümleyen sayı yöntemini kullanarak yapınız.
- 3- Aşağıda verilen deney işlem basamaklarına göre gerçekleştiriniz?

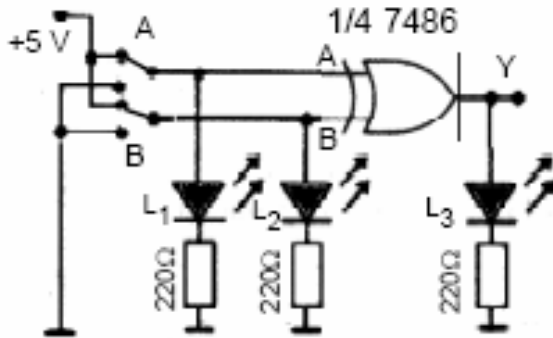

İki girişli EX-OR lojik kapı deney bağlantı şeması entegresinin

A	B	Y
0	0	
0	1	
1	0	
1	1	

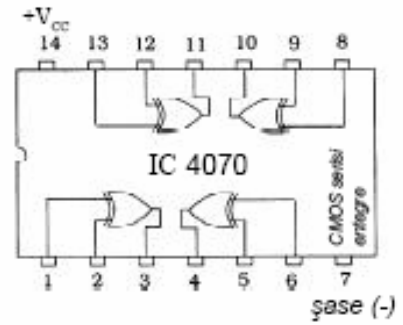
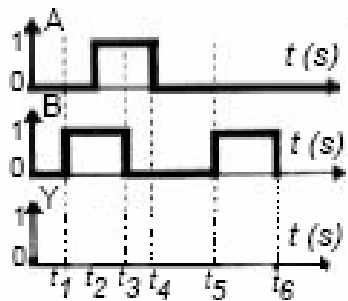

İki girişli EX-OR lojik kapı

İç yapısı (CMOS serisi-yukarıda TTL serisi aşağıda)

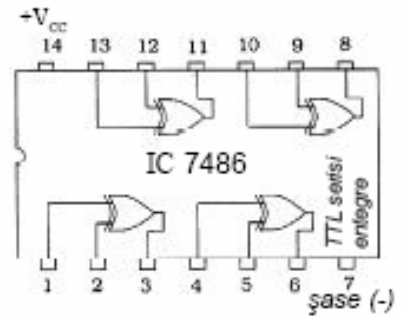

İşlem Basamakları	Öneriler
<ul style="list-style-type: none"> Deneyi yaparken öncelikle entegre bread boarda yerleştiriniz 	<ul style="list-style-type: none">
<ul style="list-style-type: none"> Şemaya uygun olarak diğer devre elemanlarının montajını yapınız 	
<ul style="list-style-type: none"> Deneyi yaparken 5 voltluk DC besleme kaynağının (+) ucunu 7486 entegresinin 14 numaralı ayağına,(-) ucunu ise 7 numaralı ayağına bağlayınız. 	<ul style="list-style-type: none">
<ul style="list-style-type: none"> A,B anahtarlarını giriş konumlarını yukarıdaki doğruluk tablosuna uygun şekilde yaparak deneyi yapınız 	<ul style="list-style-type: none">
<ul style="list-style-type: none"> Doğruluk tablosunu deney sonuçlarına göre doldurunuz. 	<ul style="list-style-type: none">
<ul style="list-style-type: none"> A, B giriş dalga formları verilmiş olan devrenin çıkış sinyali dalga formunu çiziniz 	<ul style="list-style-type: none">
<ul style="list-style-type: none"> İki girişli EX-OR lojik kapısının matematiksel ifadesini yazınız 	<ul style="list-style-type: none">
<ul style="list-style-type: none"> İki girişli EX-OR lojik kapısının eşdeğer elektrik devresini çiziniz 	<ul style="list-style-type: none">
<ul style="list-style-type: none"> İki girişli EX-OR lojik kapısının Alman (DIN) ve Amerikan (ANSI) standartına göre sembollerini çiziniz. 	<ul style="list-style-type: none">
<ul style="list-style-type: none"> İki girişli EX-OR lojik kapısının röleli eşdeğer elektrik devresinin şeklini çiziniz 	<ul style="list-style-type: none">

- 4- Boolean matematiğindeki kurallardan $A + A.B = A$ eşitliğinin isbatını doğruluk çizelgesini hazırlayarak yapınız?

CEVAPLAR:

1.

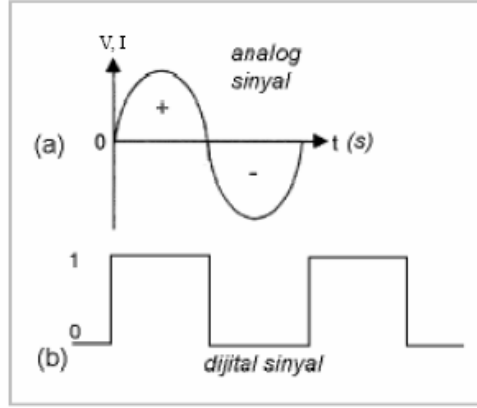

2. a.

$$\begin{array}{r} 1111 \\ 111 \\ \hline 1000 \end{array}$$

b. Görüldüğü gibi klâsik çıkarma yöntemi kullanılarak **1000** sonucu kolayca bulunmuştur. Aynı işlem 2'ye tümleyen yöntemiyle yapılmak istenirse, şu kurallara uyulur:

- Çıkarılan sayıyla çıkan sayının basamakları eşit hâle getirilir.
- Çıkan sayının 2'ye tümleyeni bulunur.
- Çıkarılan sayı ile son bulunan sayı toplanır.
- Sonuç olarak bulunan sayının basamak sayısı işlem yapılan sayılardan fazla çıkmışsa en soldaki sayı atılır (yok sayılır).

Yukarıda verilen dört kuraldan hareket ederek 1111 sayısından 111 sayısını çıkarmayı 2'ye tümleyen yöntemiyle yapalım.

Önce 111 sayısının soluna 0 eklenerek bu sayı da dört basamaklı hâle getirilir.

Sonra 0111 sayısının 2'ye tümleyeni bulunur.

0111 sayısının 1'e tümleyeni 1000'dir. 1000 sayısının 2'ye tümleyeni ise 1001'dir.

Daha sonra 1111 sayısıyla 1001 sayısı toplanır. Toplamanın sonucunda bulunan 11000 say ısı beş basamaklı olduğu için 11000 sayısındaki en büyük basamak (sol baştaki) atılır. En soldaki basamak atılınca 1111 ve 1001 sayısının farkı olan 1000 sayısı belirlenmiş olur.

Yapılan açıklamalarda görüldüğü gibi **a** ve **b** şıklarında yapılan iki çözüm yönteminde de aynı sonuç bulunmaktadır. Örnekte **b** şıkında açıklanan ikinci yöntem biraz karmaşıktır. Ancak ikinci yöntemin bir faydası vardır. Şöyle ki;

toplama yapmak üzere tasarlanmış dijital bir devre ile 2'ye tümleyen kuralı uygulanarak çıkarma da yapılabilir.

3.

A	B	Y
0	0	0
0	1	1
1	0	1
1	1	0

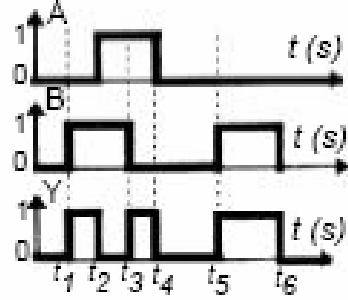

$$Y = A \oplus B$$

$$Y = \bar{A}B + A\bar{B}$$

İki girişli EX-OR lojik kapısının matematiksel ifadesi

Doğruluk tablosu

Giriş Çıkış Sinyalleri

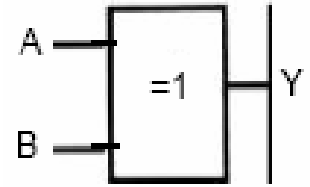
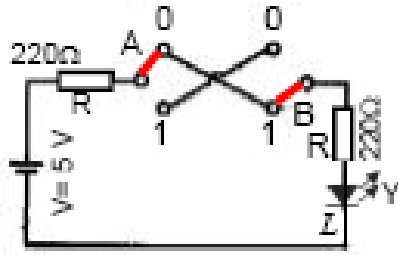

İki girişli EX-OR lojik kapısının eşdeğer elektrik devresi (DIN) sembolü

İki girişli EX-OR lojik Alman



İki girişli EX-OR lojik kapısının Amerikan (ANSI) sembolü

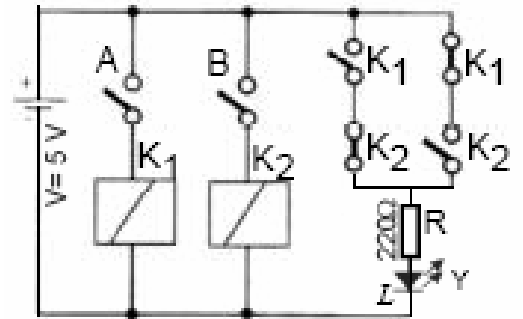

İki girişli EX-OR lojik kapısının Amerikan (ANSI) sembolü

3. SORU UYGULAMALI ÖLÇME ARAÇLARI (PERFORMANS TESTLERİ)

Dersin Adı	Lojik Devreler	Öğrencinin Adı	İşe başlama Tarihi
Amaç	İki girişli EX-OR lojik kapı deneyinin yapılması ve EX-OR	Soyadı	İşi bitirme süresi

**MODÜL ÖLÇME SORULARI UYGULAMALI ÖLÇME ARAÇLARI
(PERFORMANS TESTLERİ)**

Dersin Adı	Lojik Devreler	Öğrenci	İşe Başlama Tarihi:
Amaç	Küçük-orta ve büyük ölçekli işletmelerde TSE, ISO, işletme standartlarına ve şartnamelere uygun olarak lojik devreleri tanıyıp kurabilecektir.	Adı	İşi Bitirme Tarihi:
Konu	Lojik devreleri tanıyıp kurabilmek	Soyadı	
		Sınıfı	Kullanılan Süre:
		No	

AÇIKLAMA: Aşağıda listelenen davranışların her birinde öğrencide gözleyemedi iseniz (0), zayıf nitelikte gözlediniz ise (1), orta düzeyde gözledi iseniz (2) ve iyi nitelikte gözlediniz ise (3) rakamının altındaki ilgili kutucuğa X işareti koyunuz.

DEĞERLENDİRME KRİTERLERİ	Değer Ölçeği			
	3	2	1	0
1 Analog dijital kavramlarını biliyor mu?				
2 Dijital elektronikte kullanılan sayı sistemleri ile ilgili tüm matematik işlemleri hatasız yapabiliyor mu? Entegre standartları ve şartnamelere uygun devreyi kurabiliyor mu?				
3 Her türlü lojik kapıları tanıyıp deneylerini yaparak doğruluk tablolarını çıkartarak eşdeğer devrelerini çizebiliyor mu?				
4 Boolean matematik kurallarını bilip her türlü işlemi hatasız yapabiliyor mu?				
TOPLAM				

DEĞERLENDİRME

Verilen değerlendirme kriterlerinin tamamı ikinin üzerinde ve toplamda on ve üzeri puan almış iseniz diğer faaliyete geçiniz. Değerlendirme kriterlerinden ikinin altında ve toplamda onun altınfa sonuç almış iseniz modülü tekrar ediniz.

KAYNAKLAR

1. BAHADIR Ali, **Dijital Elektronik** Ders Notları,Bursa
2. ASLAN Recai, **Dijital Elektronik** ve Uygulamaları, Yüce Yayınları, İstanbul 2003.
3. YARCI Kemal, **Dijital Elektronik** Yüce Yayınları, İstanbul 2004.
4. EKİZ Hüseyin, **Sayısal Elektronik**, Değişim Yayınları,Sakarya 2001.
5. DERİN Oğuz ,**Sayısal Elektronik** Ders Notları, Mersin